

Produktbeschreibung

3-Achs-Sattelaufleger, teleskopierbar, Schwanenhals außenliegende Träger, Tiefbett „Universal“, (Rampen oder Schiebetische wahlweise), Ausleger herausnehmbar

SAN-A2-B2-C4-D2

Schwanenhals A2 / Tiefbett ausziehbar B2 / Tiefbett universell einsetzbar C4 / Heck 3-Achser D2

Daten:

- zul. Gesamtgewicht ca.: 42.000 kg (techn. 48.000 kg)
 - Sattellast ca.: 18.000 kg
 - Achslast: 3x 10.000 kg
 - Leergewicht incl. Rampen und hydraulischer Lenkung ca.: 13.300 kg
-
- Schwanenhals außenliegende Träger, Tiefbett dadurch ca. 400 mm länger
 - Schwanenhals abnehmbar
 - Bedienung Schwanenhals per Funkfernbedienung
 - Tiefbett ca. 7.000 mm (Beispiel)
 - **Tiefbett um ca. 4.800 mm teleskopierbar**
 - Tunnelbreite ca. 990 mm
 - Der Einsatz von Rampen sowie von Schiebetischen ist bei diesem Tunnel möglich
 - Ausleger und Rampen demontierbar, dann nur Zentralbalken in der Mitte
 - Rampen seitlich auf ca. 3.000 mm verbreiterbar
 - Rampen höhenverstellbar
 - Achsen 10 to., luftgedert
 - Bereifung 245 / 70 R 17,5" Zwillingsbereift, Fabrikat nach Wahl des Herstellers
 - 8 to. Zurroesen oben auf dem Schwanenhals, seitlich am Ausschub, seitlich am Tunnel, auf den Auslegern und oben auf dem Heck
 - Stahlbau kpl. spritz bzw. tauchverzinkt und im RAL Farbton lackiert
 - Oelverdrängungslenkung von Tridec
 - Nachlenkung per Funkfernbedienung
 - Lichtanlage kpl. LED Ausführung
 - Überbreitentafeln mit 3 Stck. Pos. Leuchten, ausziehbar auf ca. 3.000 mm
 - Zentralschmieranlage optional

Beispielzeichnung, für diese Abmessungen ist eine Ausnahmegenehmigung erforderlich (unteilbare Ladung)

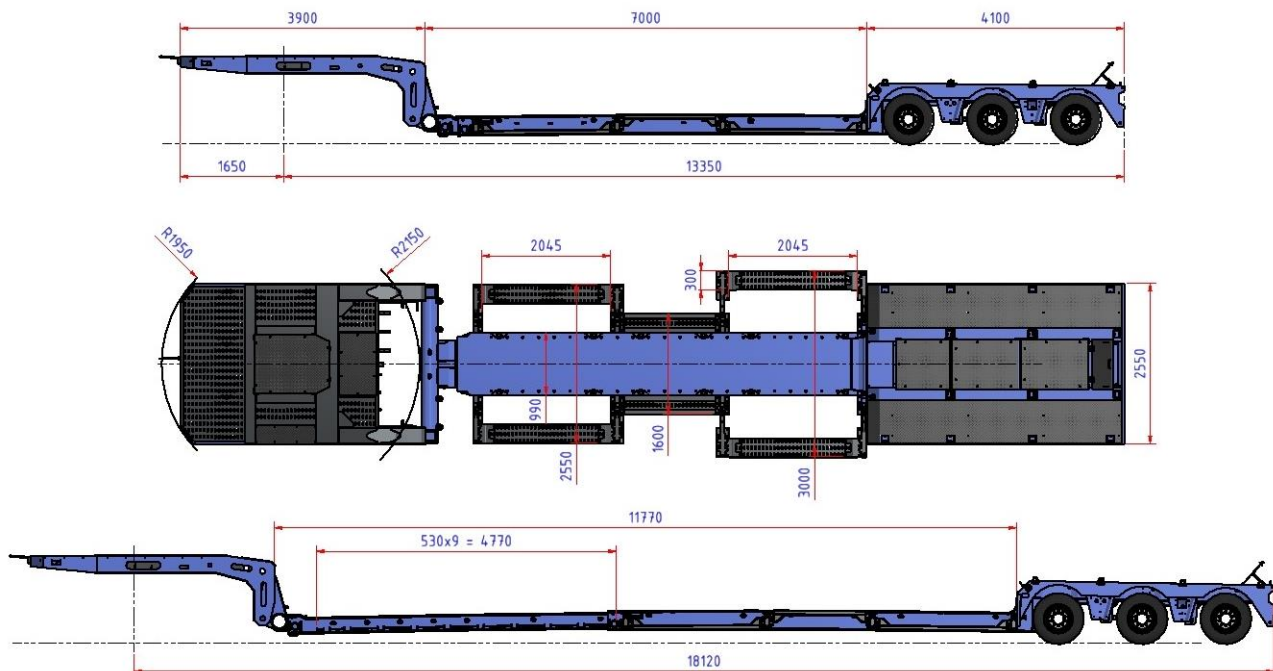

Zusatzausstattung zum Schwanenhals Type A2

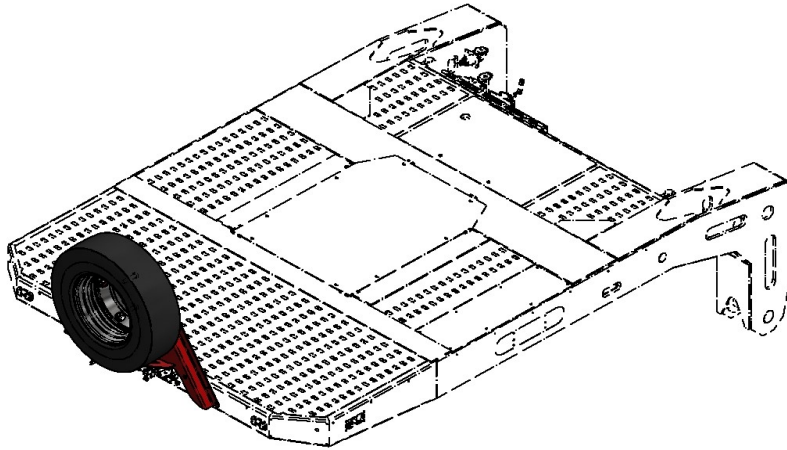

Ersatzradhalter mit Ersatzrad vorne Mittig am Schwanenhals

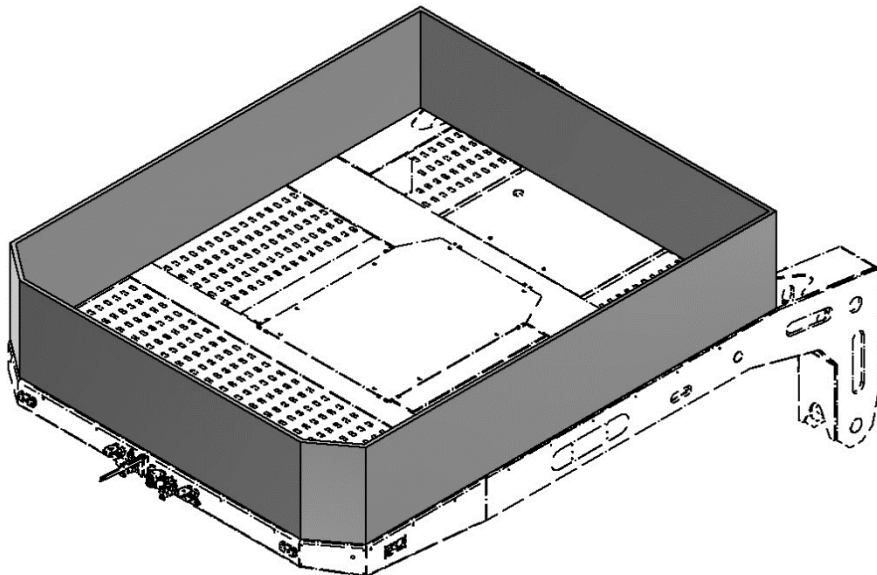

Bordwände umlaufend auf dem Schwanenhals

-3-

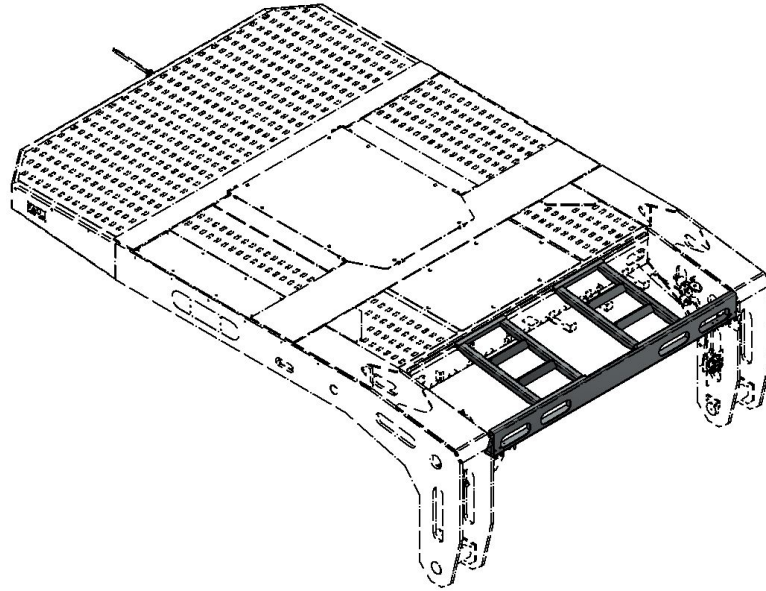

Abstützträger zum Einhängen zwischen den Auslegern für mehr Abstellfläche

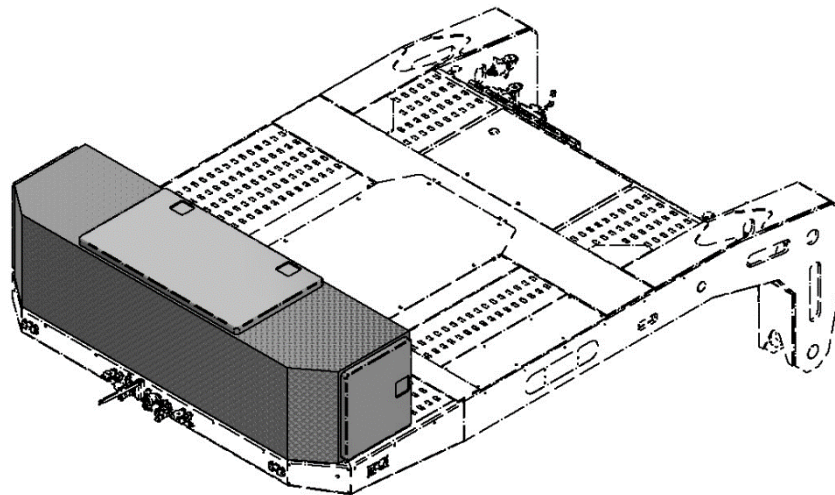

Alu-Staukiste vorne auf dem Schwanenhals, seitlich Türen, oben Deckel

-4-

Weitere Zusatzausstattung:

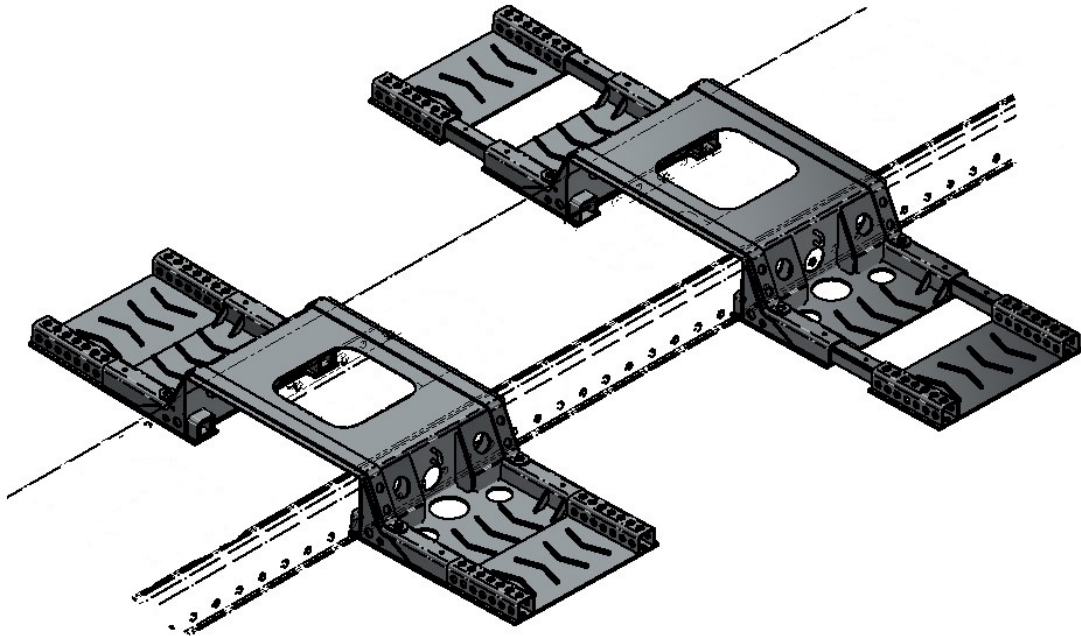

Tiefbett (Tunnel) wahlweise auch mit Schiebetischen nutzbar
(Demontage der Ausleger und der Rampen)

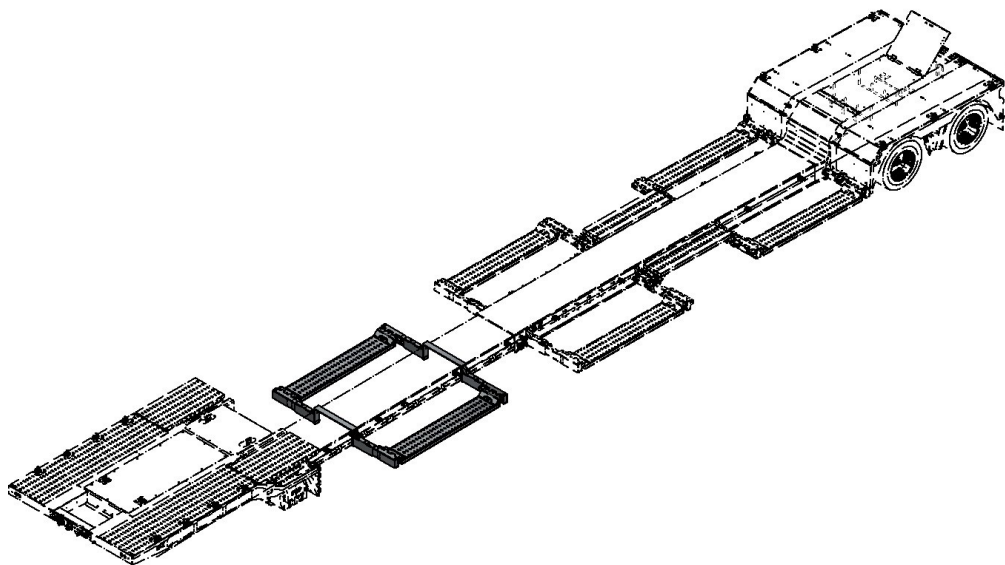

2 Stck. Schiebetische schmal mit 2 Stck. Rampen zusätzlich für den Ausschub,
Rampen auf 3.000 mm verbreiterbar

-5-

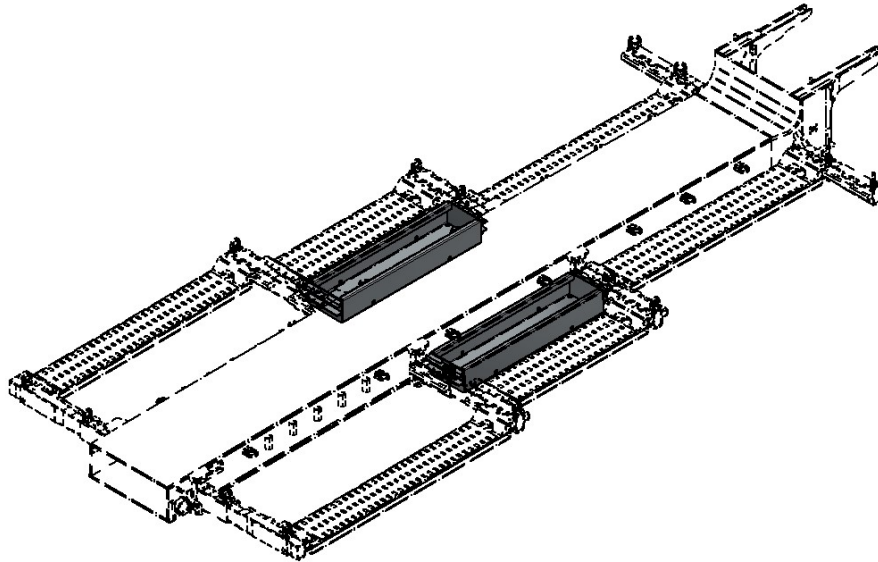

Ablageboxen im Tiefbett, überfahrbar

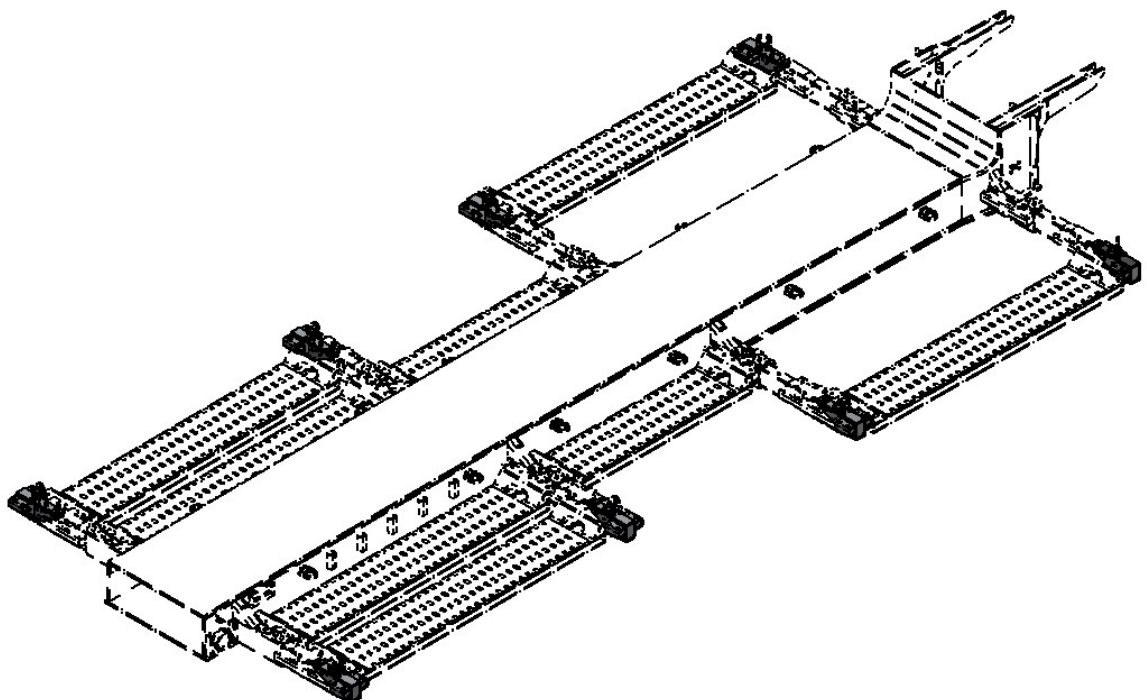

Rampen durch zusätzliche Einstecker auf 3.200 mm verbreiterbar

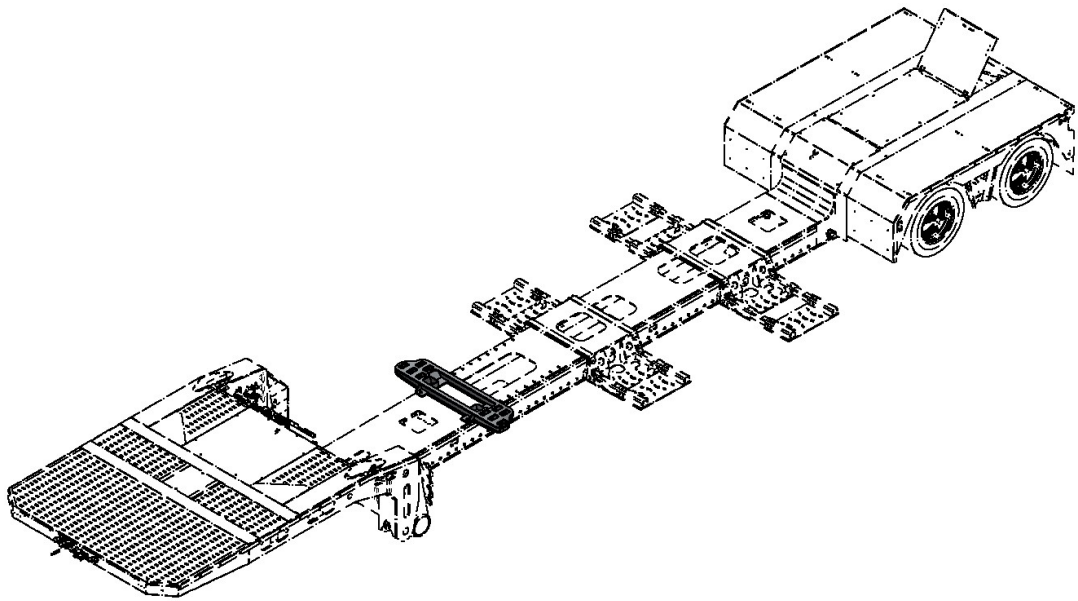

Ladestütze BDF Claas