

Produktbeschreibung

3-Achs-Sattelaufleger, teleskopierbar, Schwanenhals innenliegende Träger, Tiefbett „Universal“ (Rampen oder Schiebetische wahlweise), **Ausleger herausnehmbar**

SAN-A1-B2-C4-D2

Schwanenhals A1 / Tiefbett ausziehbar B2 / Tiefbett universell einsetzbar C4 / Heck 3-Achser D2

- zul. Gesamtgewicht ca.: 42.000 kg (techn. 48.000 kg)
- Sattellast ca.: 18.000 kg
- Achslast: 3x 10.000 kg
- Leergewicht mit Rampen und hydraulischer Lenkung ca.: 13.000 kg

- Schwanenhals innenliegende Träger, gerade Ausführung
- Schwanenhals abnehmbar
- Bedienung Schwanenhals per Funkfernbedienung
- Tiefbett ca. 6.600 mm (Beispiel)
- **Tiefbett um ca. 4.800 mm teleskopierbar**
- Tunnelbreite ca. 990 mm
- Der Einsatz von Rampen sowie von Schiebetischen ist bei diesem Tunnel möglich
- Ausleger und Rampen demontierbar, dann nur Zentralbalken in der Mitte
- Rampen höhenverstellbar
- Rampen seitlich auf ca. 3.000 mm verbreiterbar
- Achsen 10 to., luftgefedert
- Bereifung 245 / 70 R 17,5" Zwillingsbereift, Fabrikat nach Wahl des Herstellers
- 8 to. Zurroesen oben auf dem Schwanenhals, seitlich am Ausschub, seitlich am Tunnel, an den Auslegern und oben auf dem Heck
- Stahlbau kpl. spritz bzw. tauchverzinkt und im RAL Farbton lackiert
- Oelverdrängungslenkung von Tridac,
- Nachlenkung per Funkfernbedienung
- Lichtanlage kpl. in LED Ausführung
- Überbreitentafeln mit 3 Stck. Pos. Leuchten, ausziehbar auf ca. 3.000 mm
- Zentralschmieranlage optional

Beispielzeichnung, für diese Abmessungen ist eine Ausnahmegenehmigung erforderlich (unteilbare Ladung)

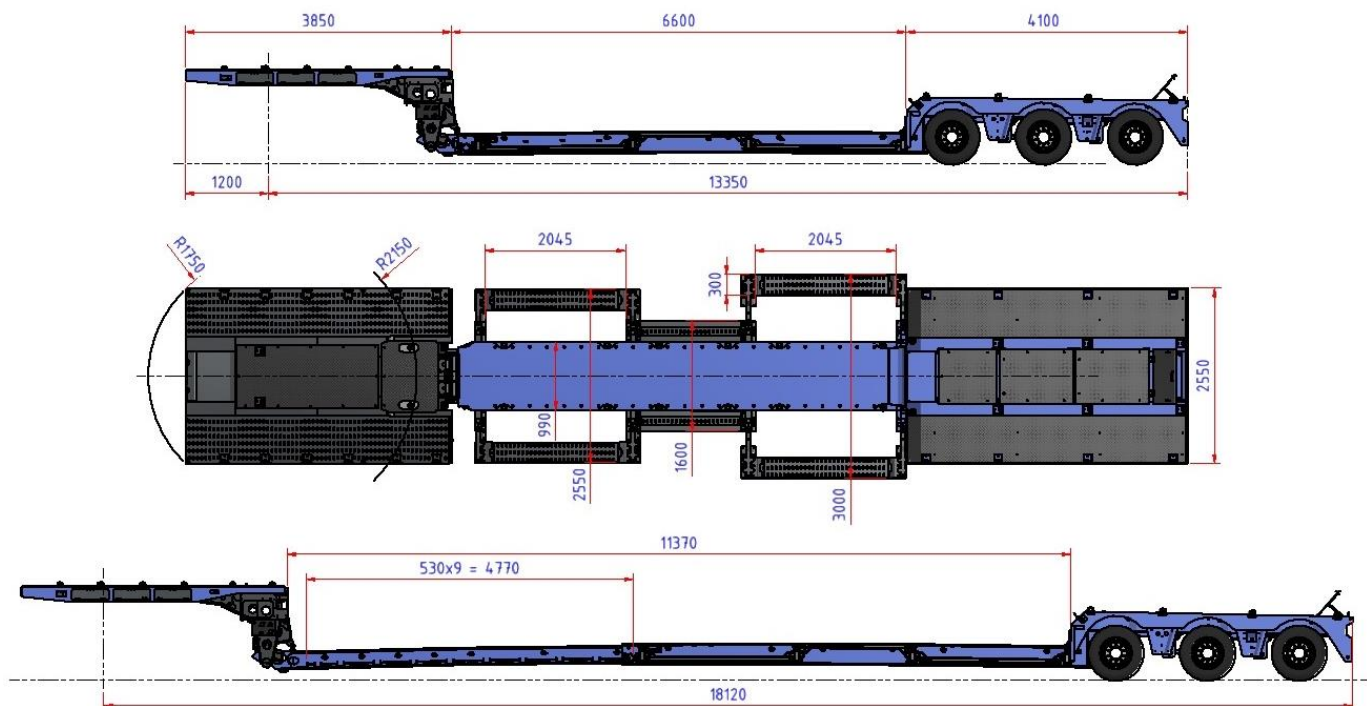

-2-

Den Schwanenhals **A1** mit innenliegenden Trägern, gibt es in zwei verschiedenen Varianten, **Type I: gerade Ausführung**

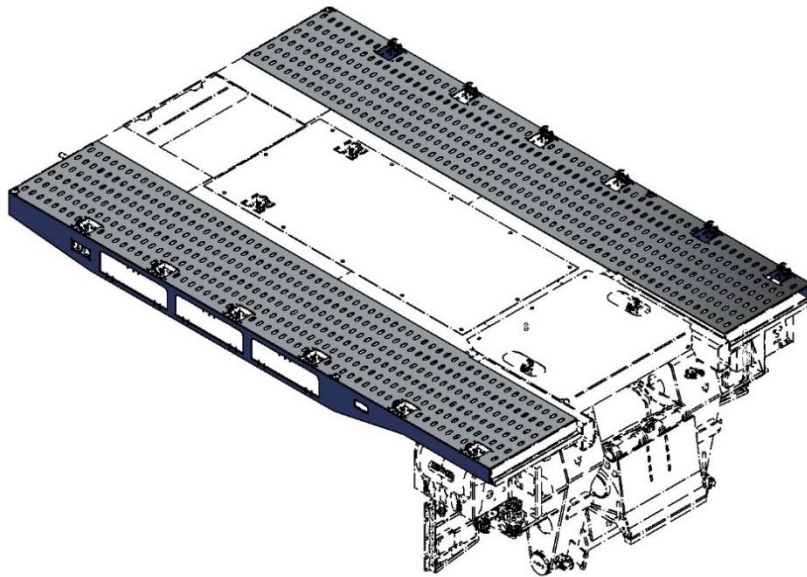

Zusatzausstattung zum **geraden** Schwanenhals:

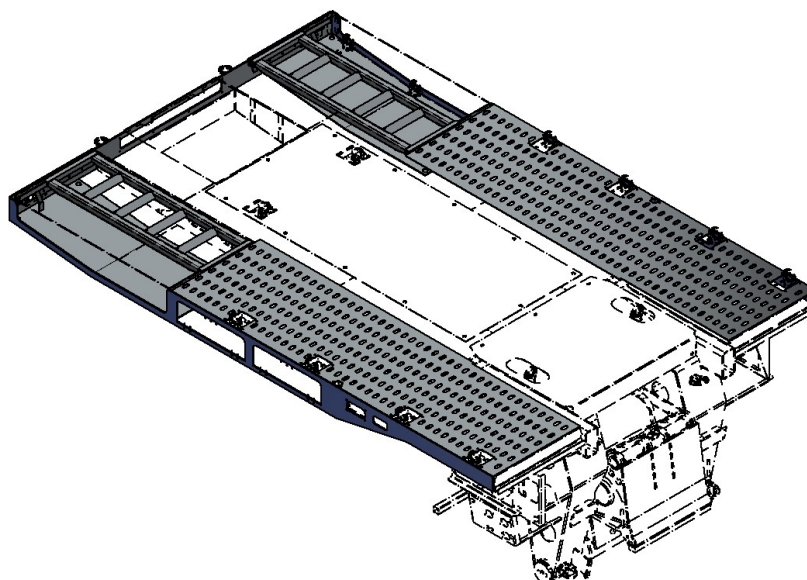

Mulden mit Abdeckungen vorne auf dem Schwanenhals
(Mulden vorne mit Abdeckung auch für gekröpften Schwanenhals lieferbar)

-3-

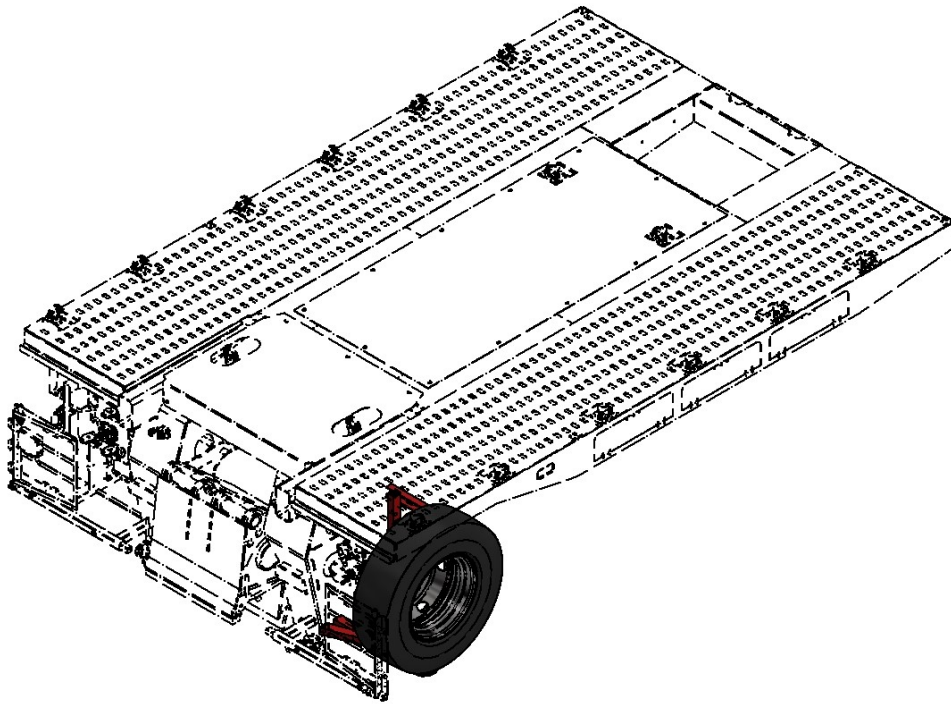

Ersatzradhalter mit Ersatzrad seitlich am Schwanenhals

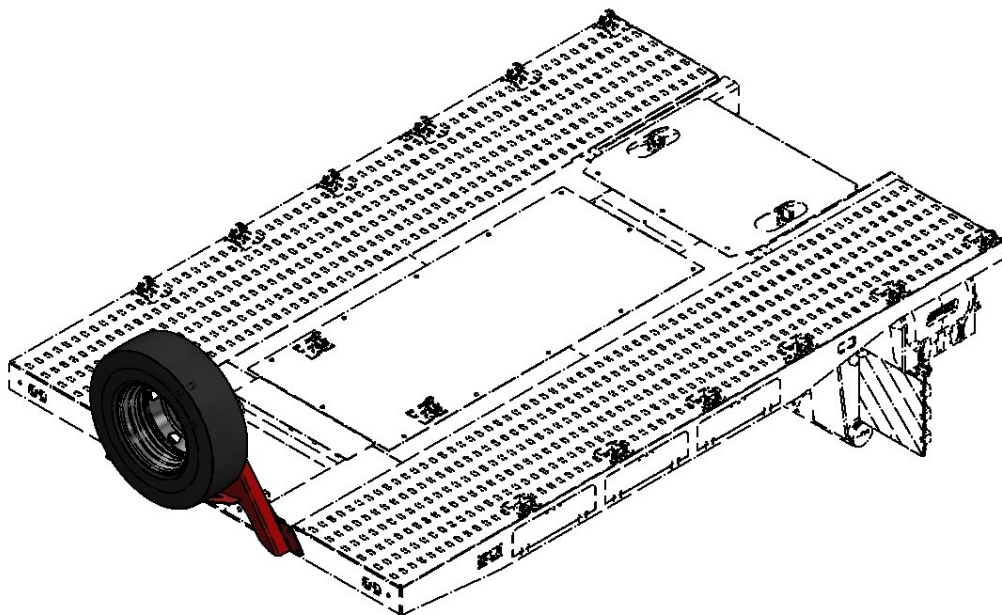

Ersatzradhalter und Ersatzrad vorne Mittig

-4-

Schwanenhals Type II: gekröpfte Ausführung

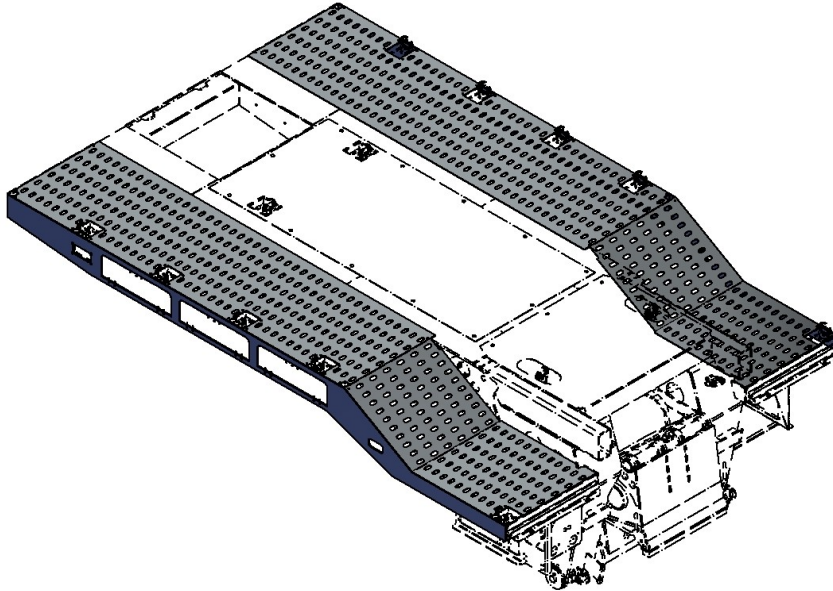

Zusatzausstattung zum verkröpften Schwanenhals:

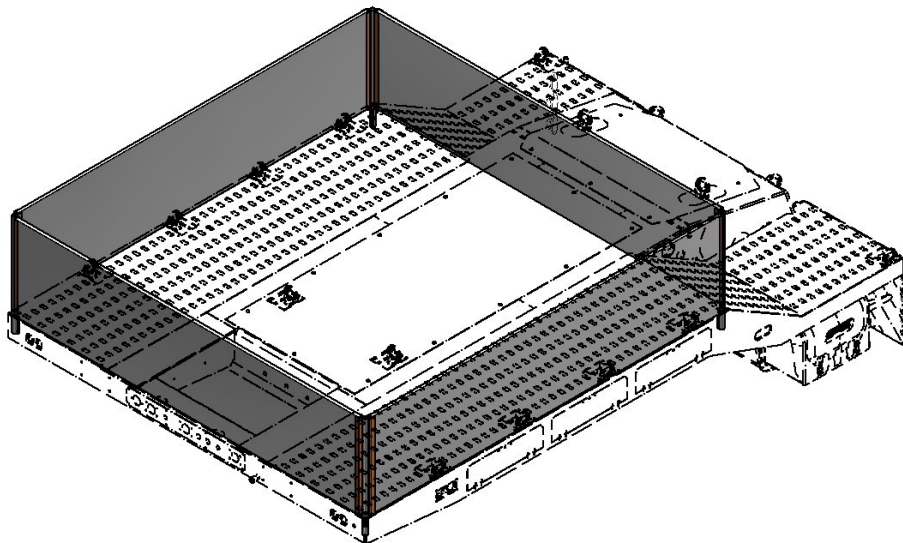

Bordwände umlaufend auf dem Schwanenhals,
auch für den Schwanenhals Type I (gerade Ausführung) lieferbar

-5-

Weitere Zusatzausstattung:

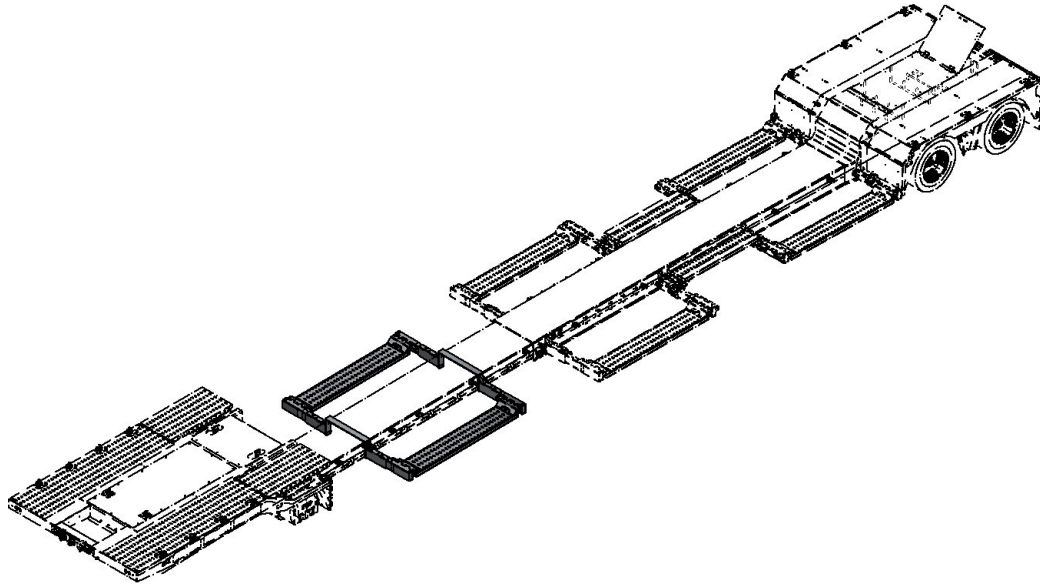

2 Stck. Schiebetische schmal mit 2 Stck. Rampen zusätzlich für den Ausschub,
Rampen auf 3.000 mm verbreiterbar

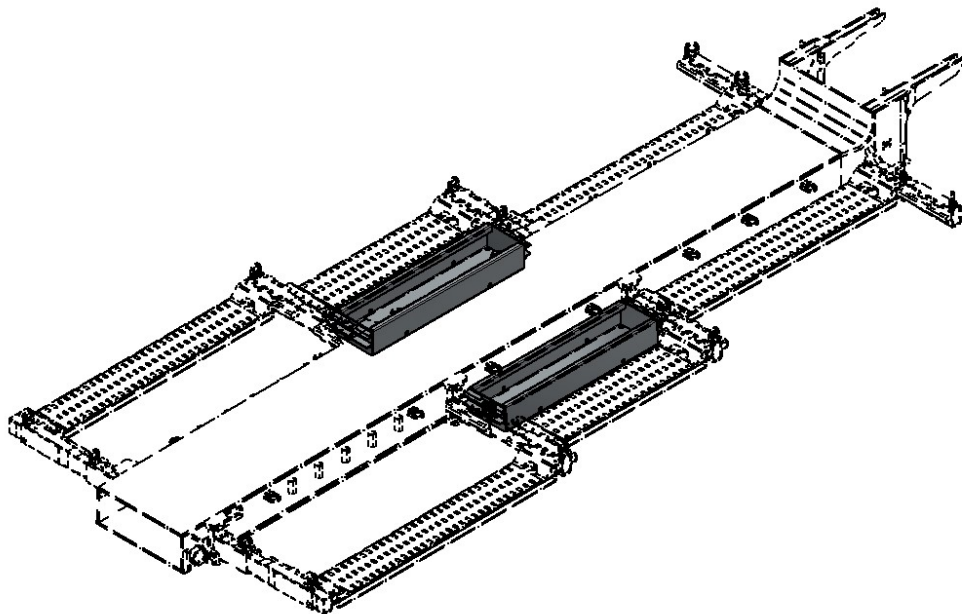

Ablageboxen im Tiefbett, überfahrbar

-5-

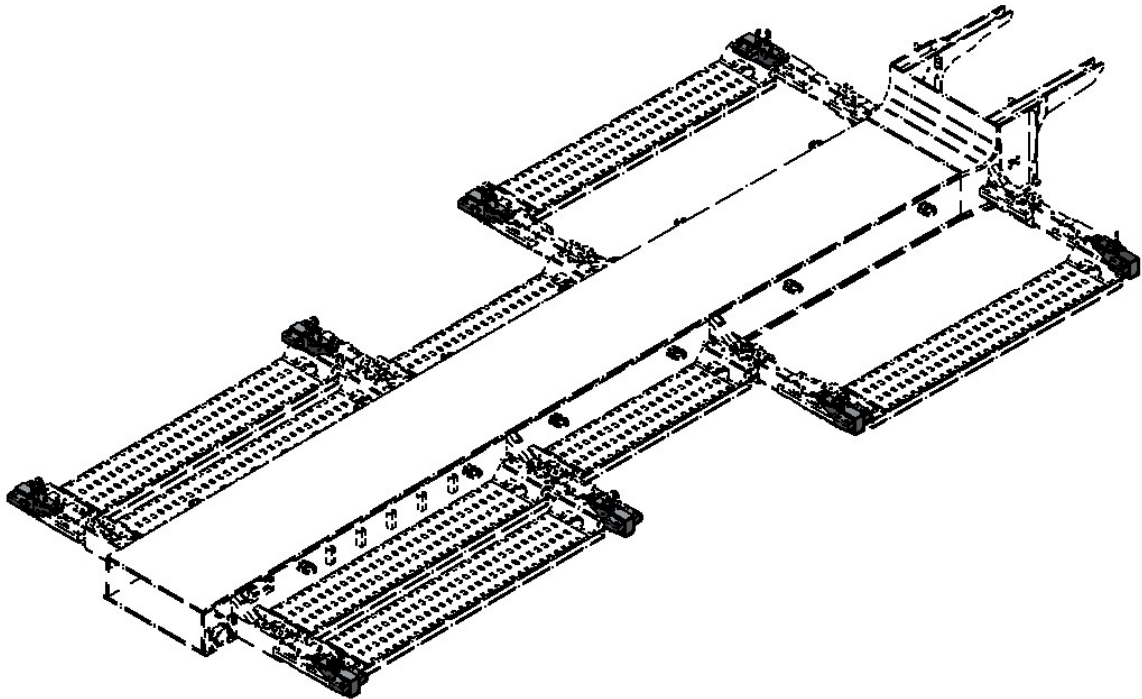

Rampen durch zusätzliche Einstecker auf 3.200 mm verbreiterbar

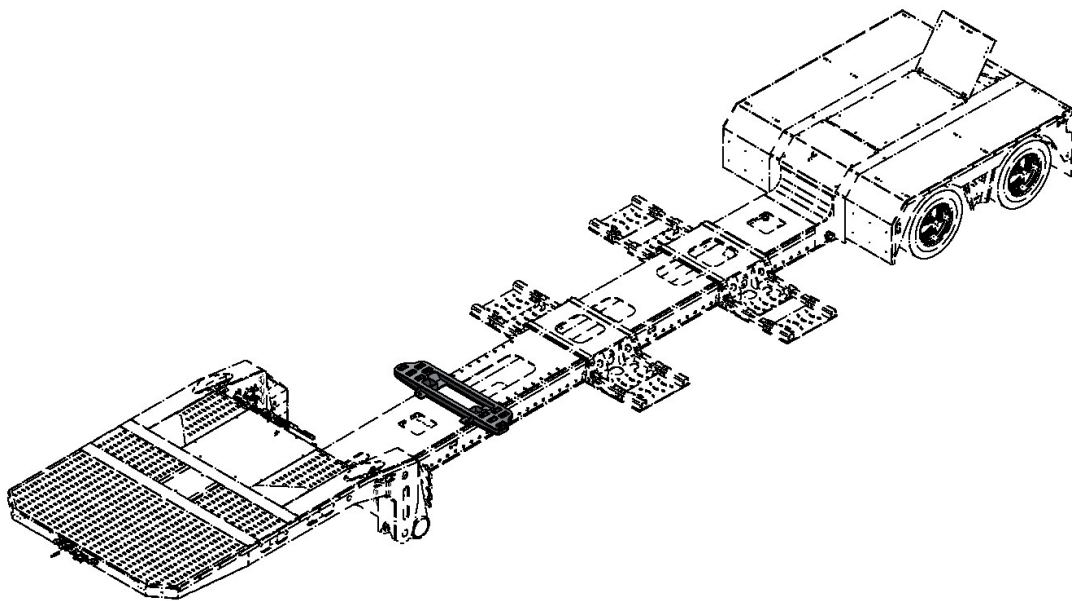

Ladestütze BDF Claas