

Baubeschreibung

2-Achs-Sattelaufleger, teleskopierbar, Schwanenhals außenliegende Träger, Tiefbett „kpl. geschlossen“

SAN-A2-B2-C3-D1

Schwanenhals A2 / Tiefbett ausziehbar B2 / Tiefbett kpl. geschlossen C3 / Heck 2-Achser D1

Daten:

- zul. Gesamtgewicht ca.: 36.000 kg (techn. 38.000 kg)
 - Sattellast ca.: 18.000 kg
 - Achslast: 2x 10.000 kg
 - Leergewicht kpl. mit hydraulischer Lenkung ca.: 11.600 kg
-
- Schwanenhals außenliegende Träger, Tiefbett dadurch ca. 400 mm länger
 - Schwanenhals abnehmbar
 - Bedienung Schwanenhals per Funkfernbedienung
 - Tiefbettlänge ca. 7.000–7500 mm, je nach Ausführung der SZM (Durchschwenkradius)
 - **Tiefbett um ca. 4.800 mm teleskopierbar**
 - Tiefbettbreite 2.550 mm kpl. geschlossen, auf 3.000 mm verbreiterbar
 - Tunnelbreite ca. 800 mm
 - Ladehöhe im Tiefbett ca. 300 mm
 - Achsen 10 to., luftgedert
 - Bereifung 245 / 70 R 17,5" Zwillingsbereift, Fabrikat nach Wahl des Herstellers
 - 8 to. Zurroesen oben auf dem Schwanenhals, seitlich am Ausschub, im Außenrahmen vom Tiefbett und oben auf dem Heck
 - Stahlbau kpl. spritz bzw. tauchverzinkt und im RAL Farbton lackiert
 - Oelverdrängungslenkung von Tridac
 - Nachlenkung per Funkfernbedienung
 - Lichtanlage kpl. in LED Ausführung
 - Überbreitentafeln mit 3 Stck. Pos. Leuchten, ausziehbar auf ca. 3.000 mm
 - Zentralschmieranlage optional

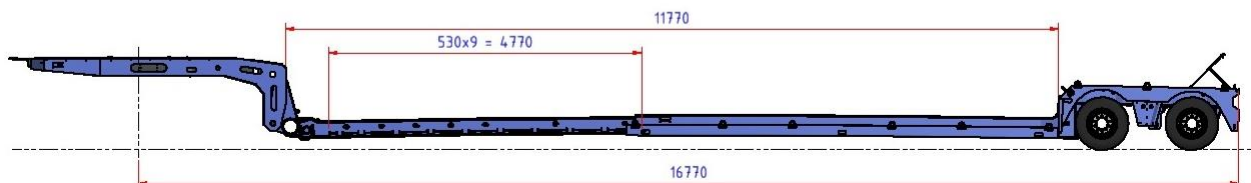
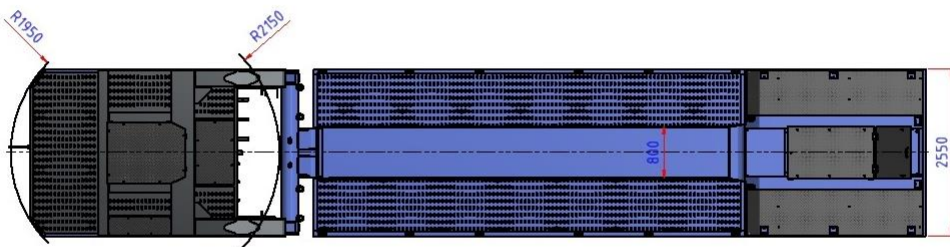
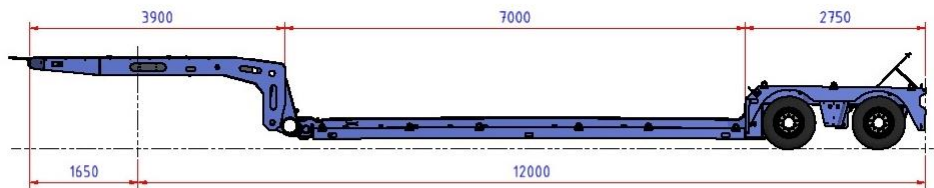

-2-

Zusatzausstattung zum Schwanenhals Type A2:

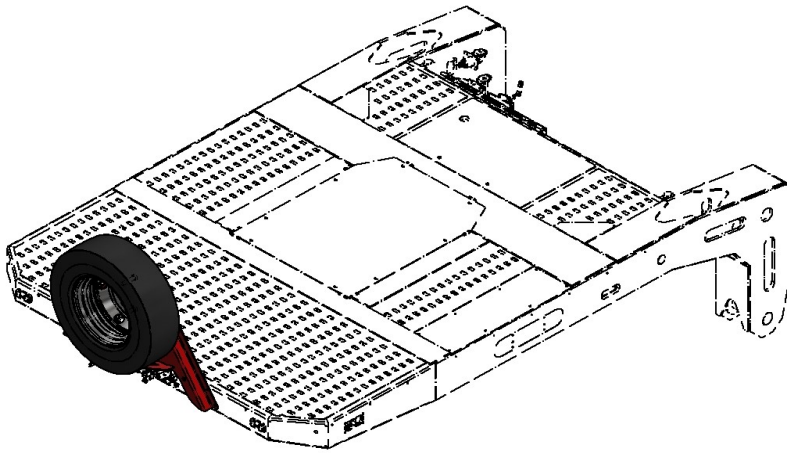

Ersatzradhalter mit Ersatzrad vorne Mittig am Schwanenhals

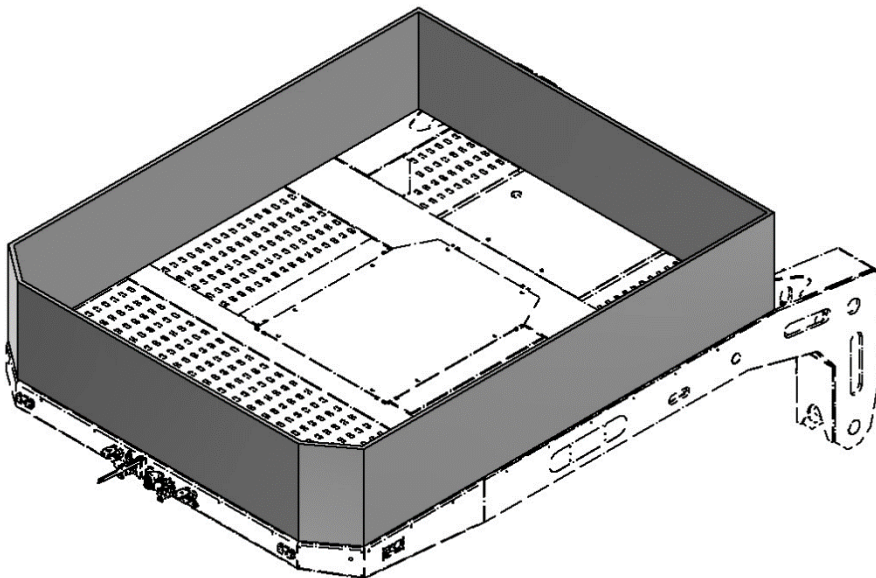

Bordwände umlaufend auf dem Schwanenhals

-3-

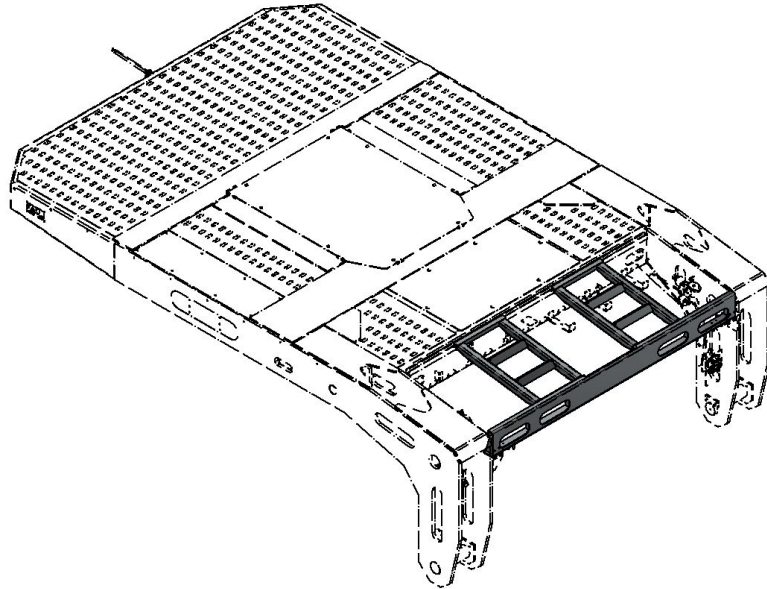

Abstützträger zum Einhängen zwischen den Auslegern für mehr Abstellfläche

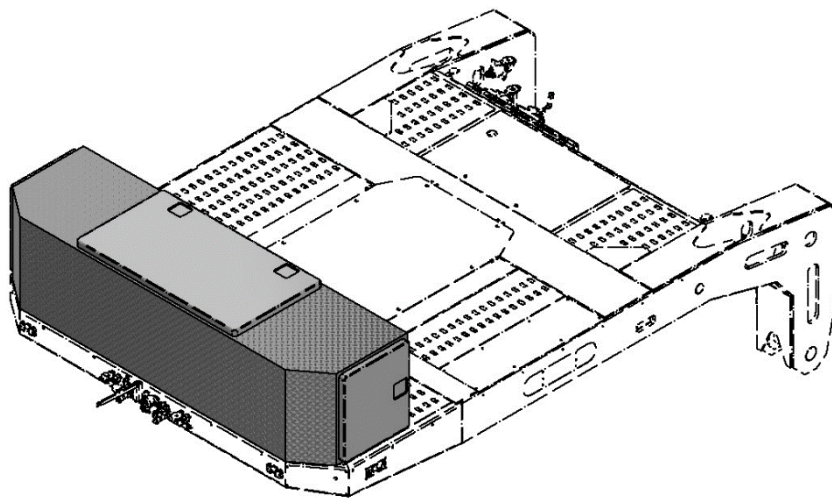

Alu-Staukiste vorne auf dem Schwanenhals, seitlich Türen, oben Deckel

-4-

Weitere Zusatzausstattung:

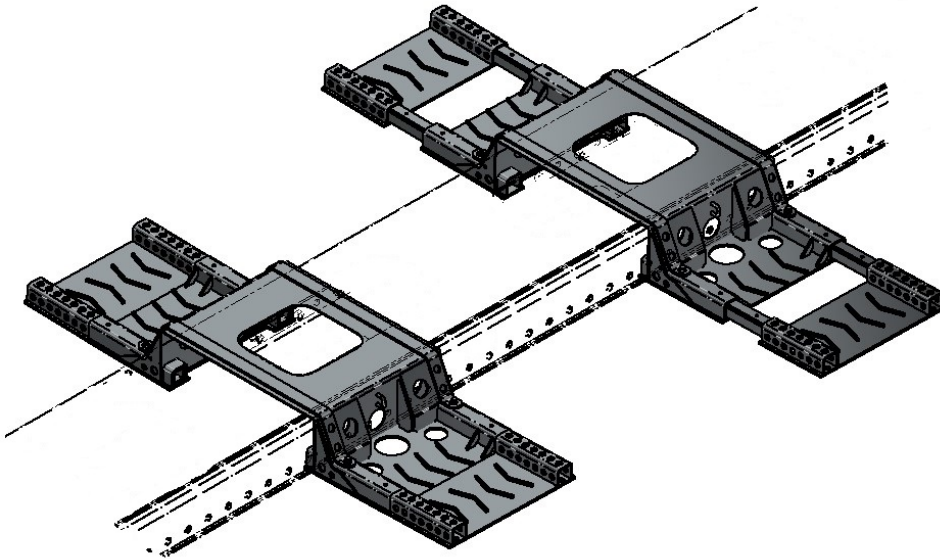

Schiebetische für den Ausschub wenn der Auflieger ausgezogen ist, verbreiterbar auf 3.000 mm

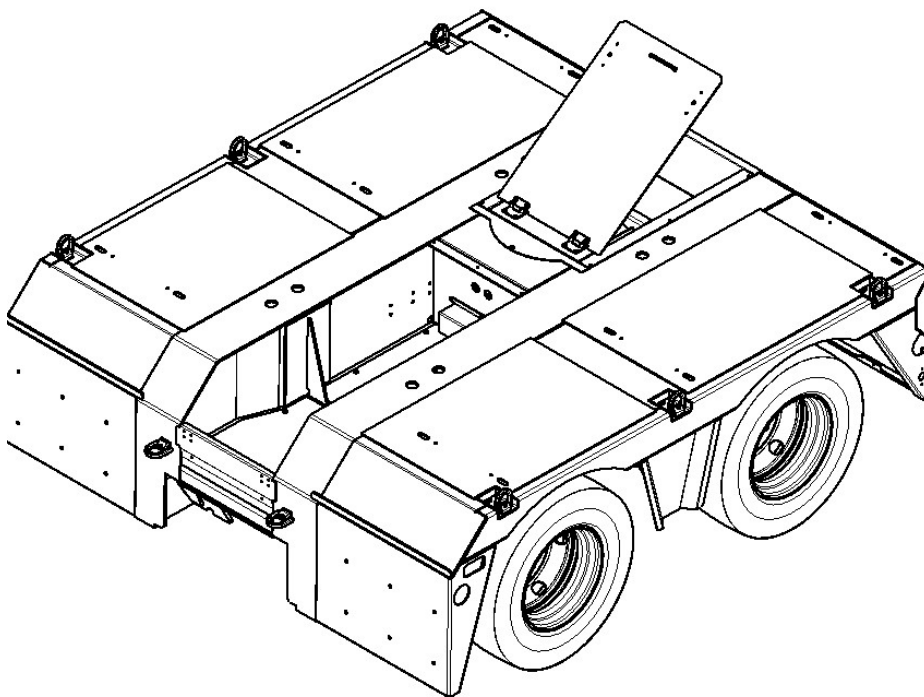

Heckteil 24 to. mit hydraulischer Federung und Lenkung