

## Baubeschreibung

**2-Achs-Sattelaufleger, fixes Tiefbett, Schwanenhals innenliegende Träger, Tiefbett „kpl. geschlossen“**

### SAN-A1-B1-C3-D1

Schwanenhals A1 / Tiefbett fix B1 / Tiefbett kpl. geschlossen C3 / Heck 2-Achser D1

#### Daten:

- zul. Gesamtgewicht ca.: 36.000 kg (techn. 38.000 kg)
  - Sattellast ca.: 18.000 kg
  - Achslast: 2x 10.000 kg
  - Leergewicht mit elektronischer Lenkung ca.: 8.100 kg
  - Leergewicht mit hydraulischer Lenkung ca.: 8.900 kg
- Schwanenhals innenliegende Träger, gerade Ausführung
  - Schwanenhals abnehmbar
  - Bedienung Schwanenhals per Funkfernbedienung
  - **Tiefbett ca. 6.600 mm fix**
  - Tiefbettbreite 2.550 mm kpl. geschlossen, auf 3.000 mm verbreiterbar
  - Tunnelbreite ca. 800 mm
  - Ladehöhe im Tiefbett ca. 300 mm
  - Achsen 10 to., luftgefedert
  - Bereifung 245 / 70 R 17,5" Zwillingsbereift, Fabrikat nach Wahl des Herstellers
  - 8 to. Zurroesen oben auf dem Schwanenhals, seitlich im Außenrahmen und oben auf dem Heck
  - Stahlbau kpl. spritz bzw. tauchverzinkt und im RAL Farbton lackiert
  - Lenkung wahlweise elektronisch oder hydraulisch
  - Nachlenkung per Funkfernbedienung
  - Lichtanlage kpl. in LED Ausführung
  - Überbreitentafeln mit 3 Stck. Pos. Leuchten, ausziehbar auf ca. 3.000 mm
  - Zentralschmieranlage optional

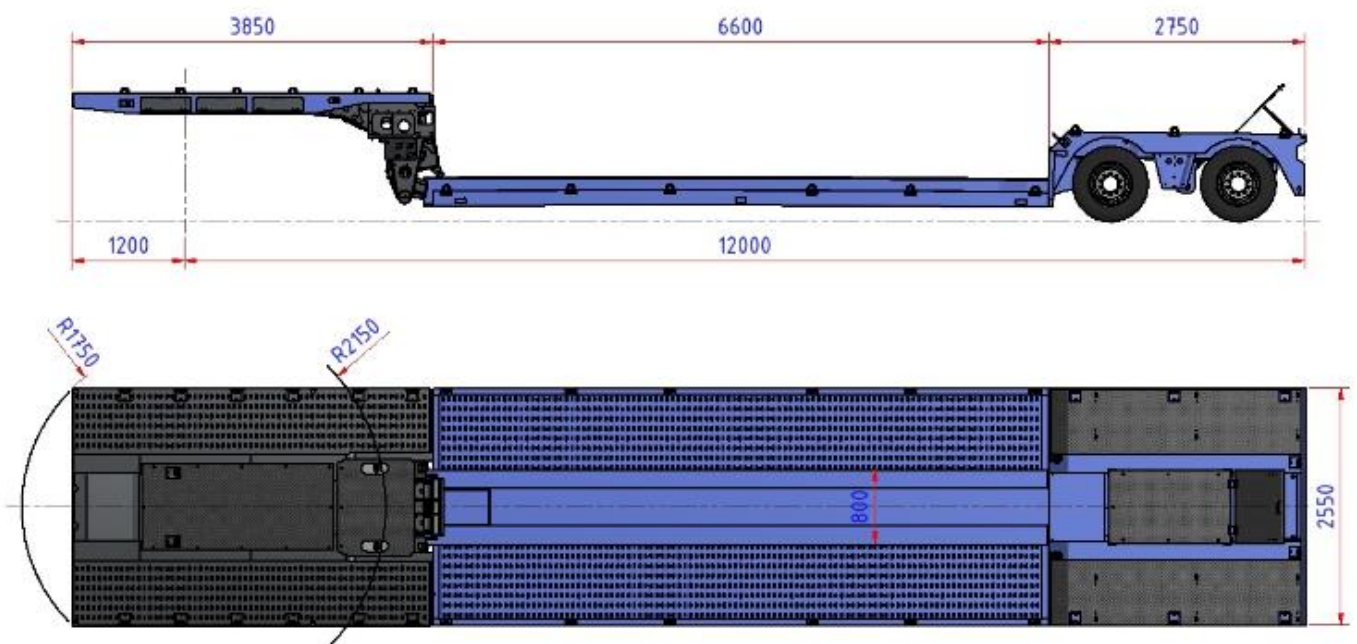

-2-

Den Schwanenhals **A1** mit innenliegenden Trägern gibt es in zwei verschiedenen Varianten, **Type I: gerade Ausführung**

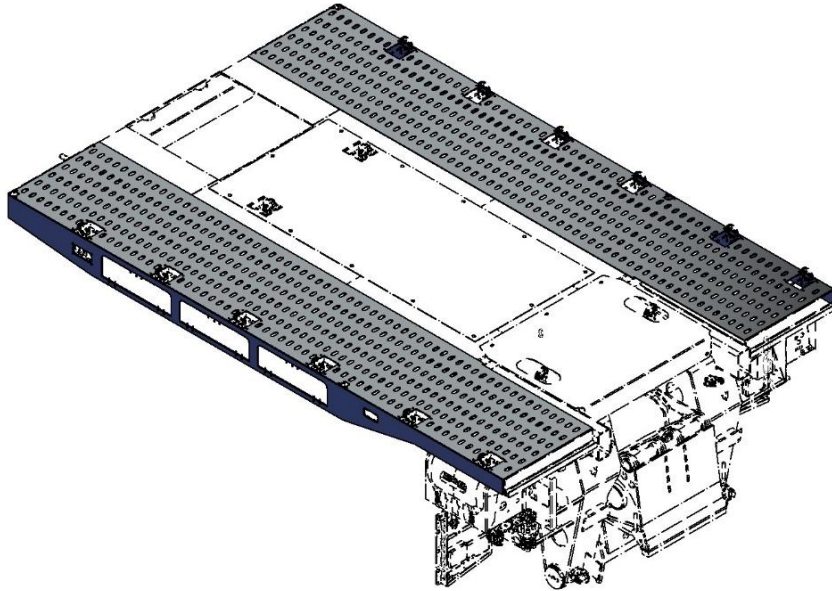

**Zusatzausstattung zum geraden Schwanenhals:**

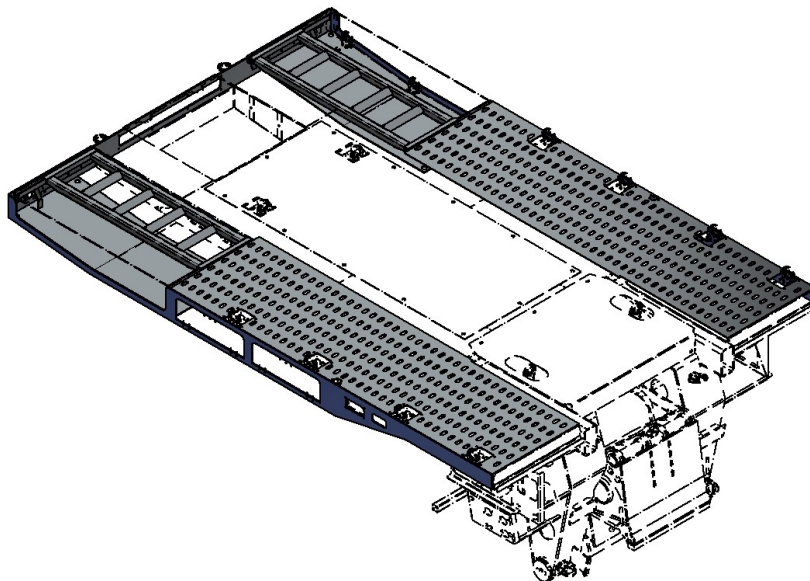

Mulden vorne mit Abdeckung (auch für Schwanenhals Type II möglich)

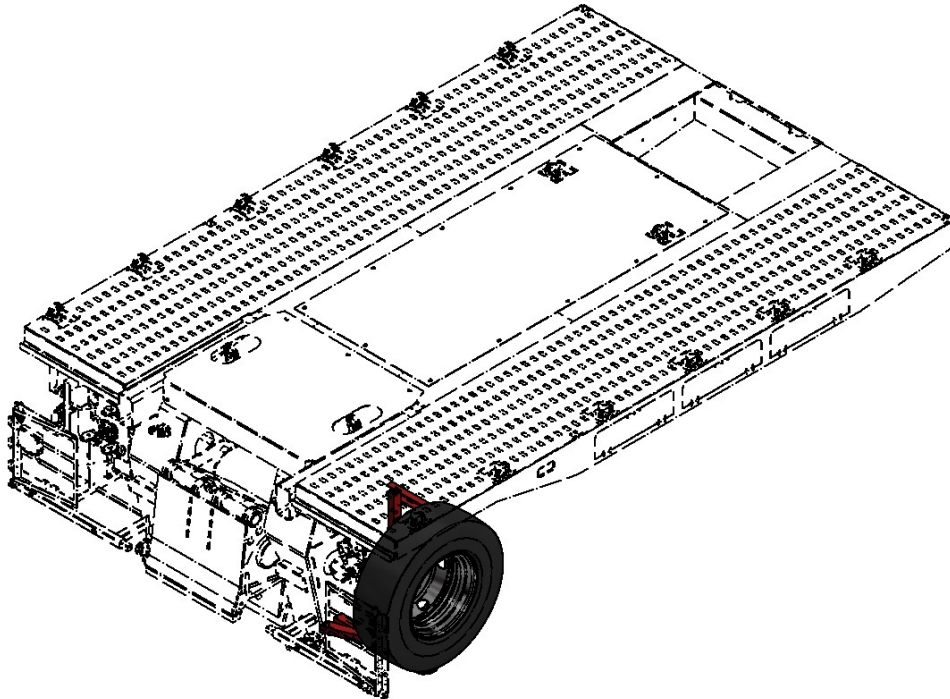

Ersatzradhalter mit Ersatzrad seitlich am Schwanenhals

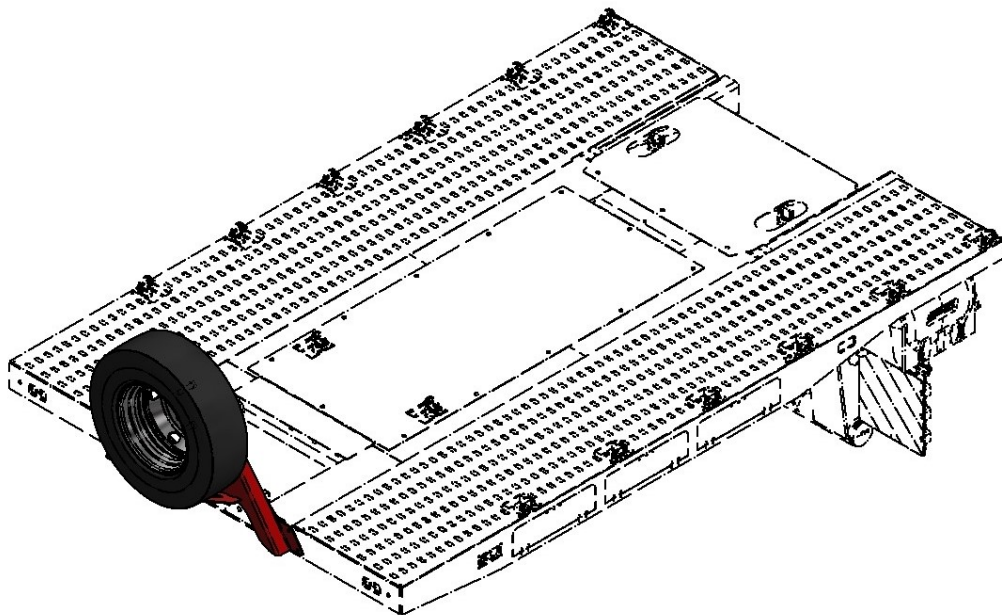

Ersatzradhalter und Ersatzrad vorne Mittig

-4-

**Schwannenhals Type II: gekröpfte Ausführung**

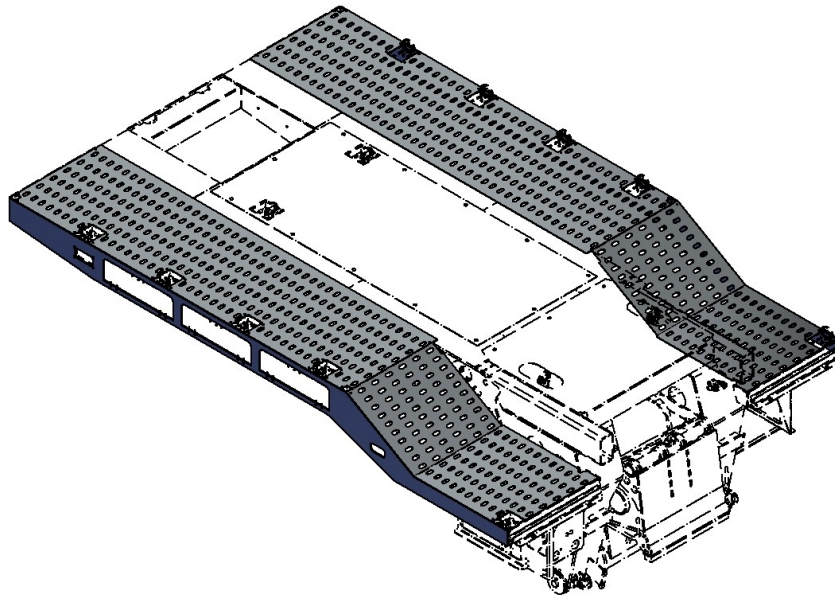

**Zusatzausstattung zum verkröpften Schwannenhals:**

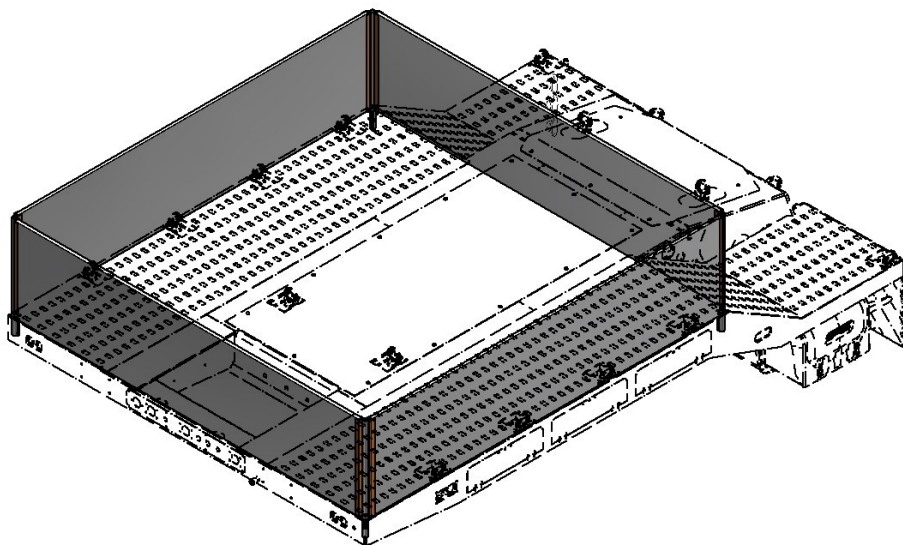

Bordwände umlaufend auch für den Schwannenhals Type I (gerade Ausführung) lieferbar

-5-

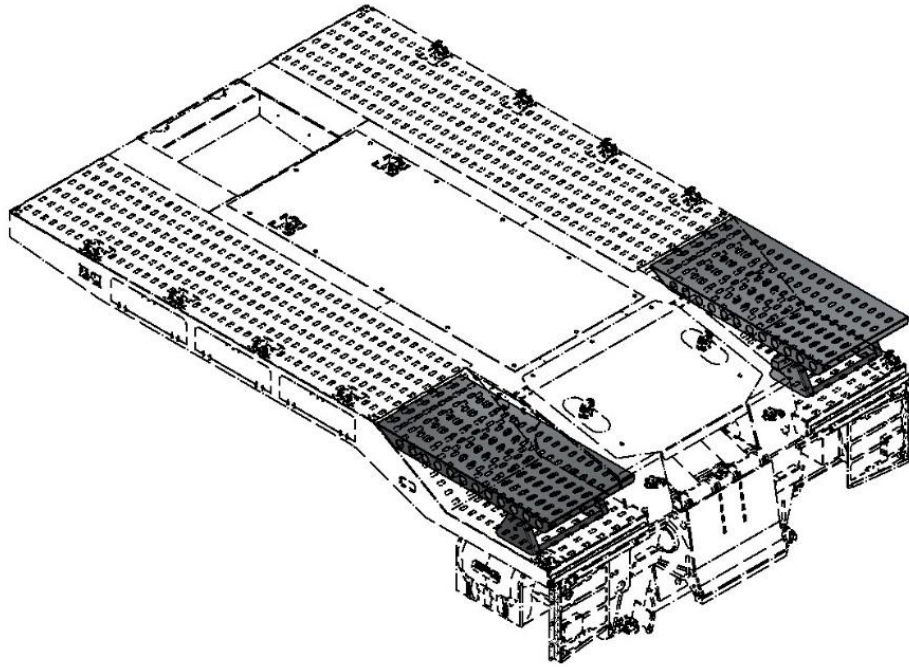

Einlegerampen zum Abdecken der Radmulden (gerade Ladefläche)

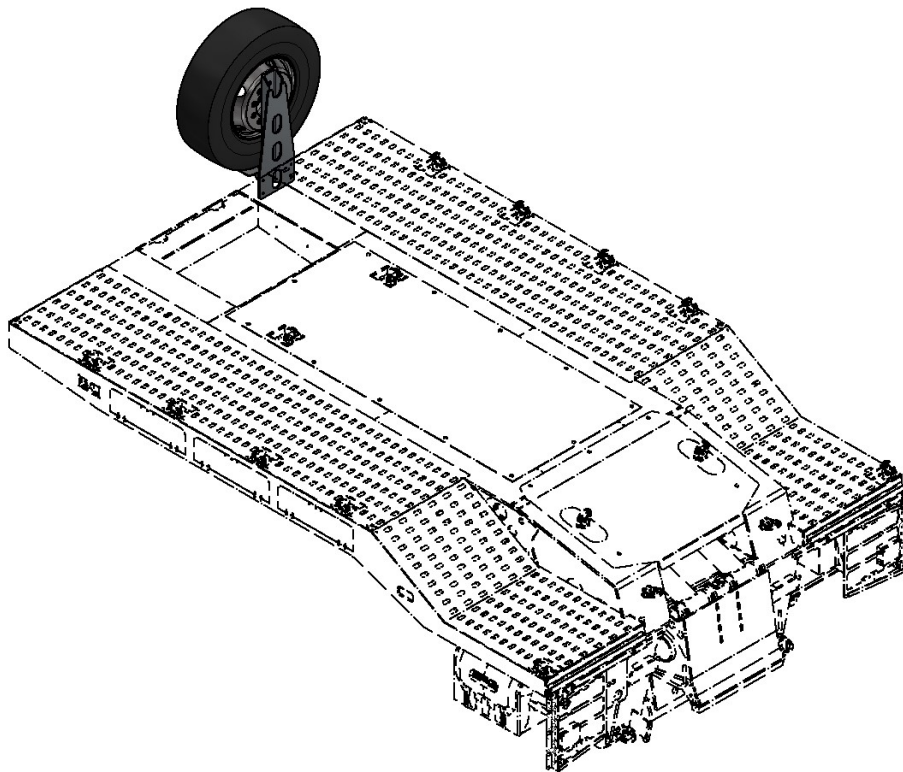

Ersatzradhalter mit Ersatzrad vorne am Schwanenhals

-6-

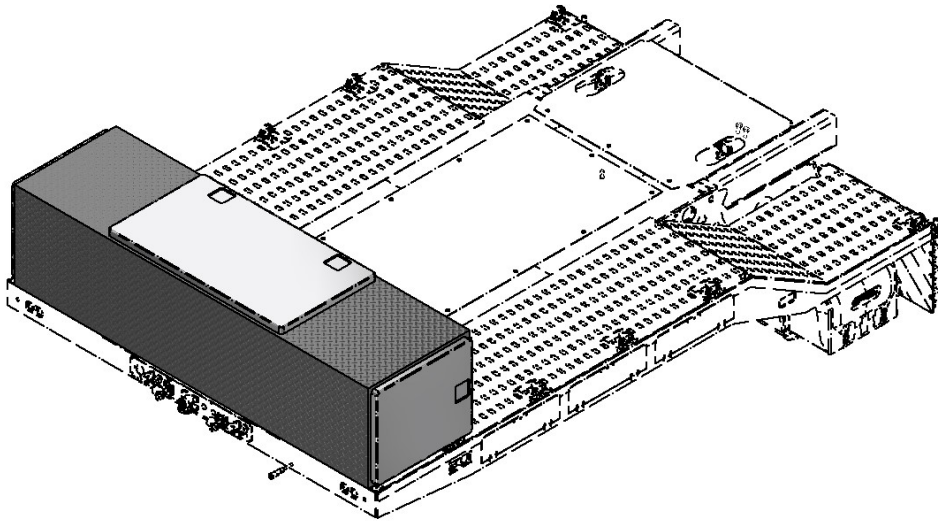

Staukiste vorne auf dem Schwanenhals, seitlich mit Türen, oben mit Klappe  
(Alustaukiste für Schwanenhals Type I und II gleich)

**Weitere Zusatzausstattung:**

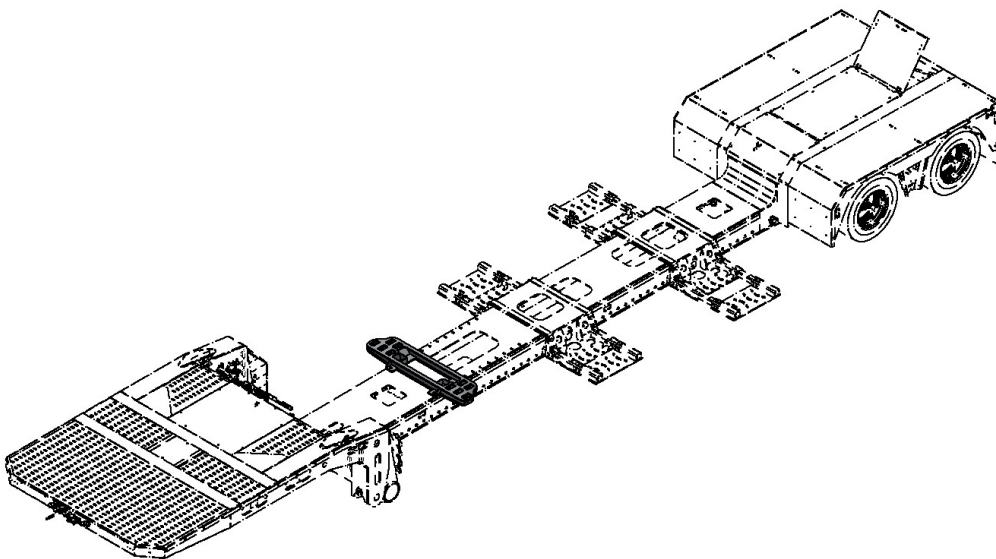

Ladestütze Claas