

## Baubeschreibung

**2-Achs-Sattelaufleger, fixes Tiefbett, Schwanenhals innenliegende Träger, Tiefbett „Universal“, (Rampen oder Schiebetische wahlweise), Ausleger herausnehmbar**

### SAN-A1-B1-C4-D1

Schwanenhals A1 / Tiefbett fix B1 / Tiefbett universell einsetzbar C4 / Heck 2-Achser D1

#### Daten:

- zul. Gesamtgewicht: 36.000 kg (techn. 38.000 kg)
- Sattellast ca.: 18.000 kg
- Achslast: 2x 10.000 kg
- Leergewicht mit Rampen und elektronischer Lenkung ca.: 8.200 kg
- Leergewicht mit Rampen und hydraulischer Lenkung ca.: 9.000 kg
  
- Schwanenhals innenliegende Träger, gerade Ausführung
- Schwanenhals abnehmbar
- Bedienung Schwanenhals per Funkfernbedienung
- **Tiefbett 6.600 mm fix**
- Tunnelbreite 990 mm
- Der Einsatz von Rampen sowie von Schiebetischen ist bei diesem Tunnel möglich
- Ausleger und Rampen demontierbar, dann nur Zentralbaken in der Mitte
- Rampen höhenverstellbar
- Rampen seitlich auf 3.000 mm verbreiterbar
- Achsen 10 to., luftgedert
- Bereifung 245 / 70 R 17,5" Zwillingsbereift, Fabrikat nach Wahl des Herstellers
- 8 to. Zurroesen oben auf dem Schwanenhals, seitlich am Tunnel, an den Auslegern und oben auf dem Heck
- Stahlbau kpl. spritz bzw. tauchverzinkt und im RAL Farbton lackiert
- Lenkung wahlweise elektronisch oder hydraulisch
- Nachlenkung per Funkfernbedienung
- Lichtanlage kpl. LED Ausführung
- Überbreitentafeln mit 3 Stck. Pos. Leuchten, ausziehbar auf 3.000 mm
- Zentralschmieranlage optional

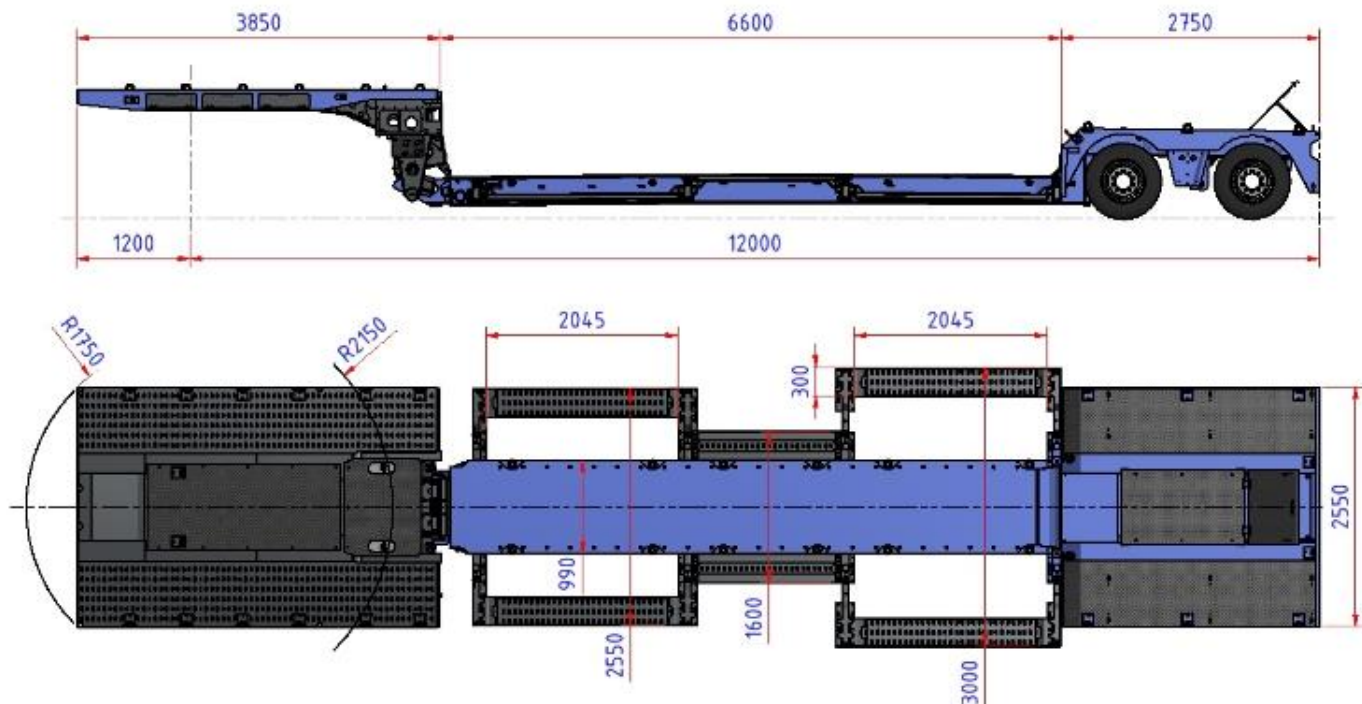

-2-

Den Schwanenhals **A1** mit innenliegenden Trägern, gibt es in zwei verschiedenen Varianten, **Type I: gerade Ausführung**

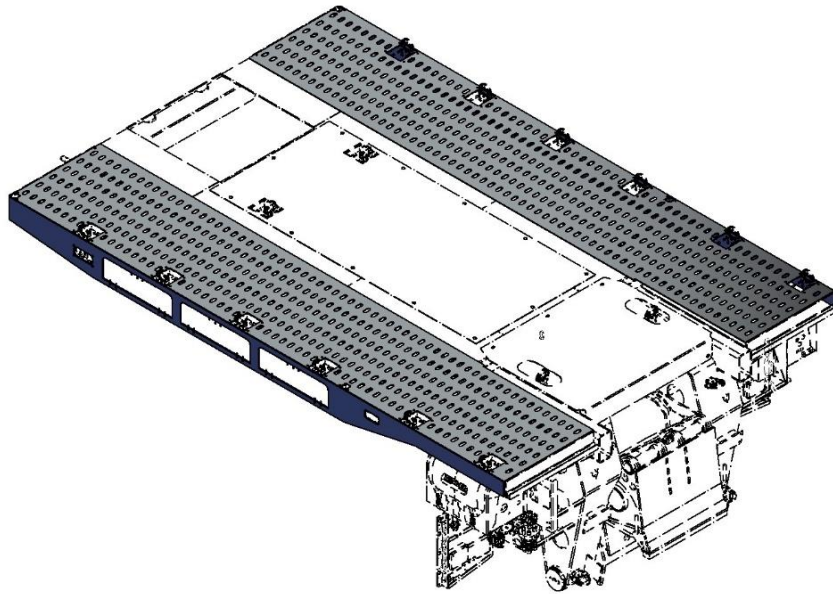

**Zusatzausstattung zum geraden Schwanenhals:**

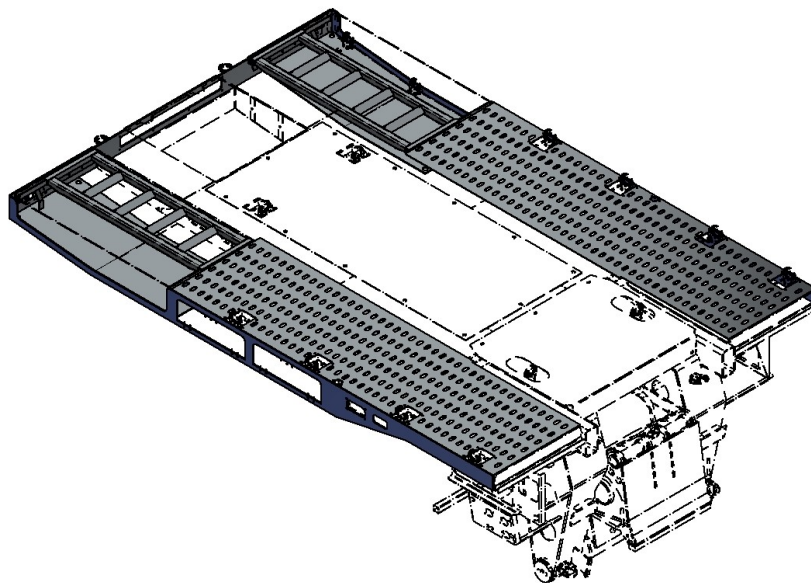

Mulden mit Abdeckungen vorne auf dem Schwanenhals  
(Mulden vorne mit Abdeckung auch für gekröpften Schwanenhals lieferbar)

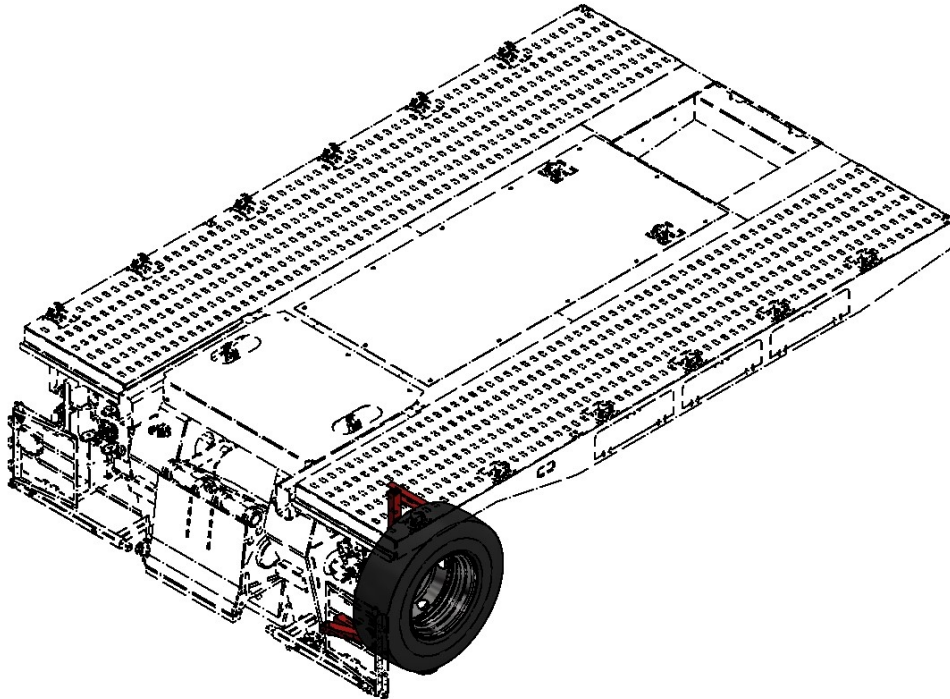

Ersatzradhalter mit Ersatzrad seitlich am Schwanenhals

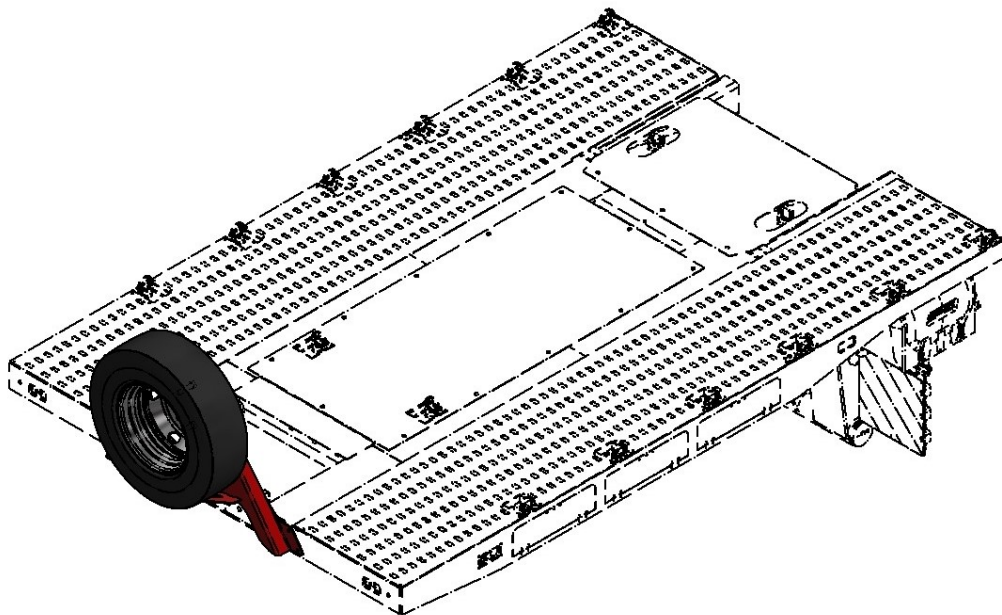

Ersatzradhalter und Ersatzrad vorne Mittig

-4-

**Schwannenhals Type II: gekröpfte Ausführung**

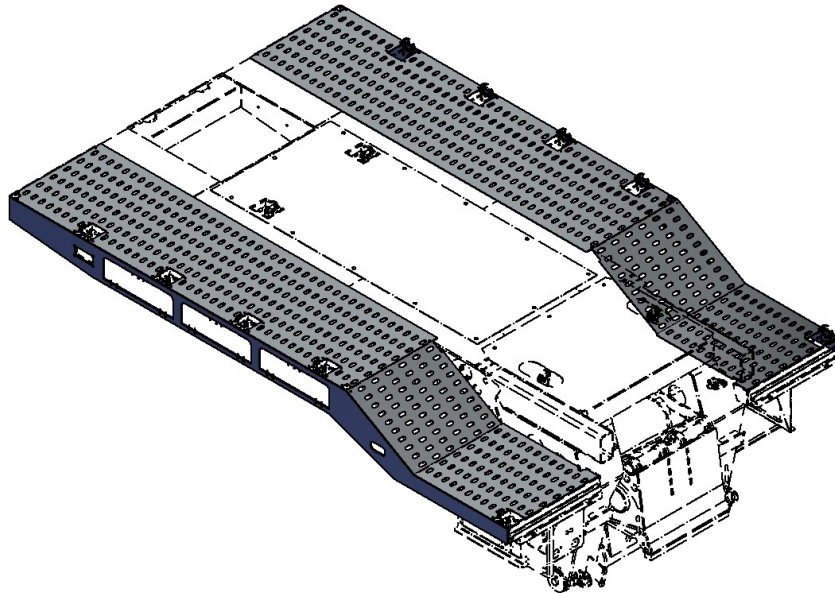

**Zusatzausstattung zum verkröpften Schwannenhals:**

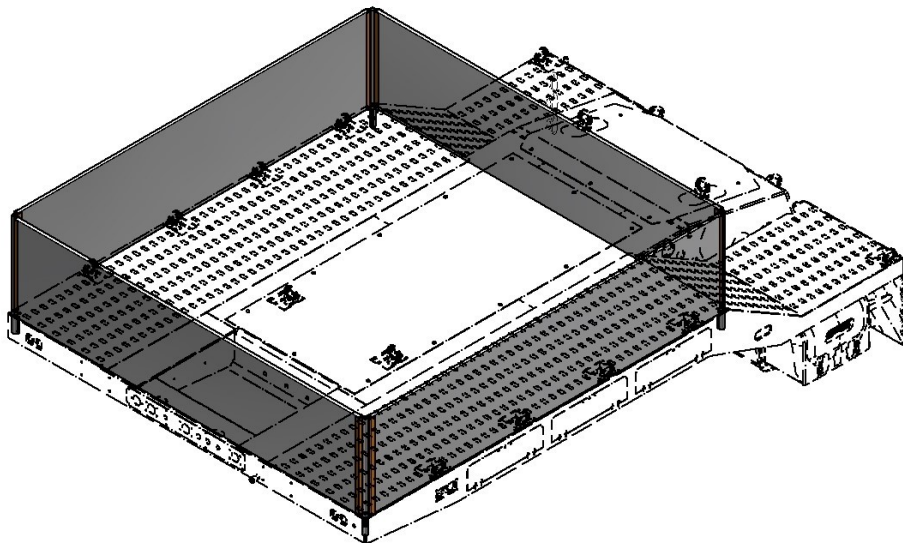

Bordwände umlaufend auf dem Schwannenhals,  
auch für den Schwannenhals Type I (gerade Ausführung) lieferbar

-5-

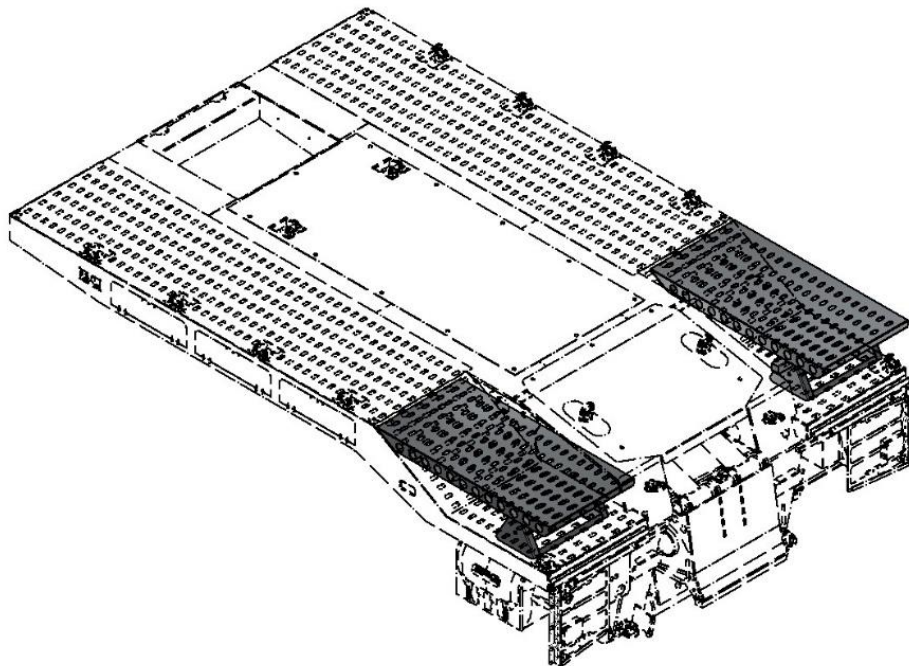

Einlegerampen zum Abdecken der Radmulden

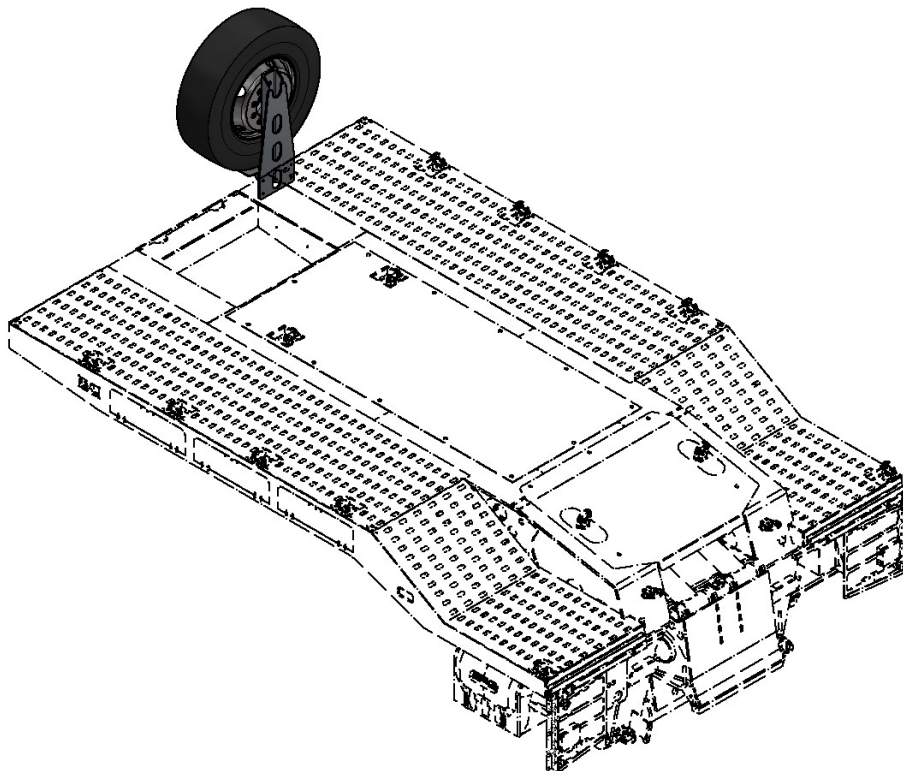

Ersatzradhalter und Ersatzrad vorne am Schwanenhals

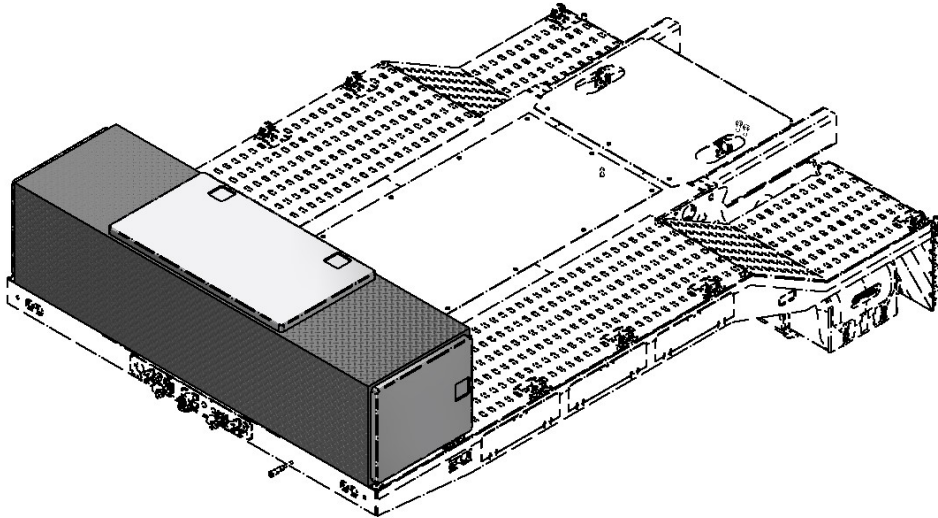

Staukiste vorne auf dem Schwanenhals, seitlich mit Türen, oben mit Klappe  
(Alustaukiste für Schwanenhals Type I und II gleich)

**Weitere Zusatzausstattung:**

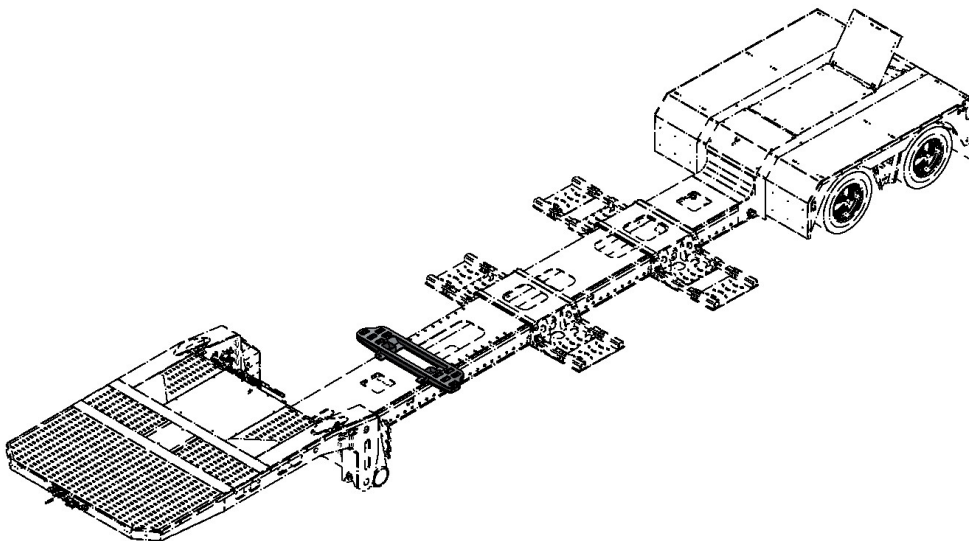

Ladestütze BDF Claas

-7-

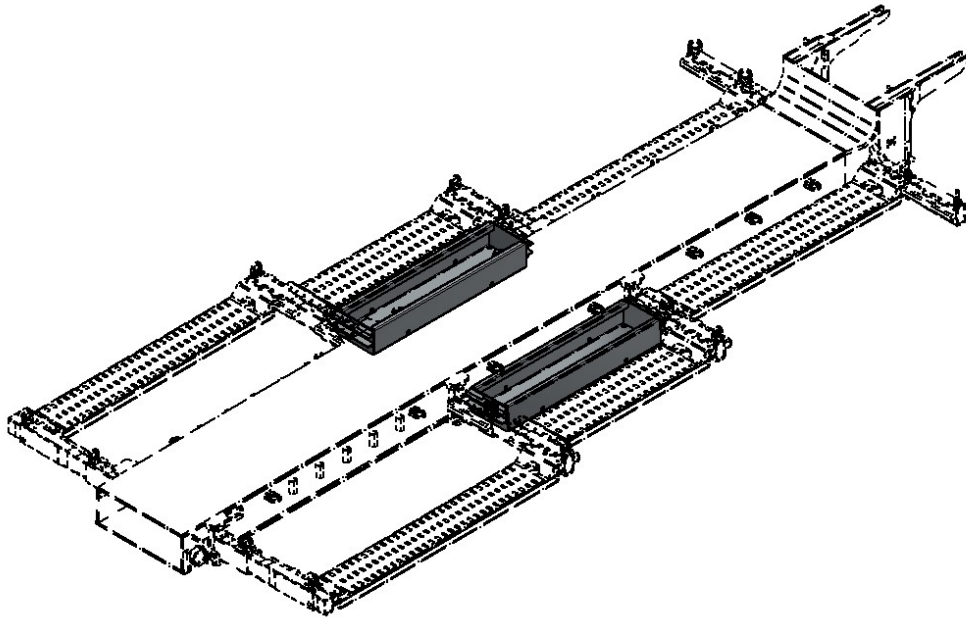

Ablageboxen überfahrbar

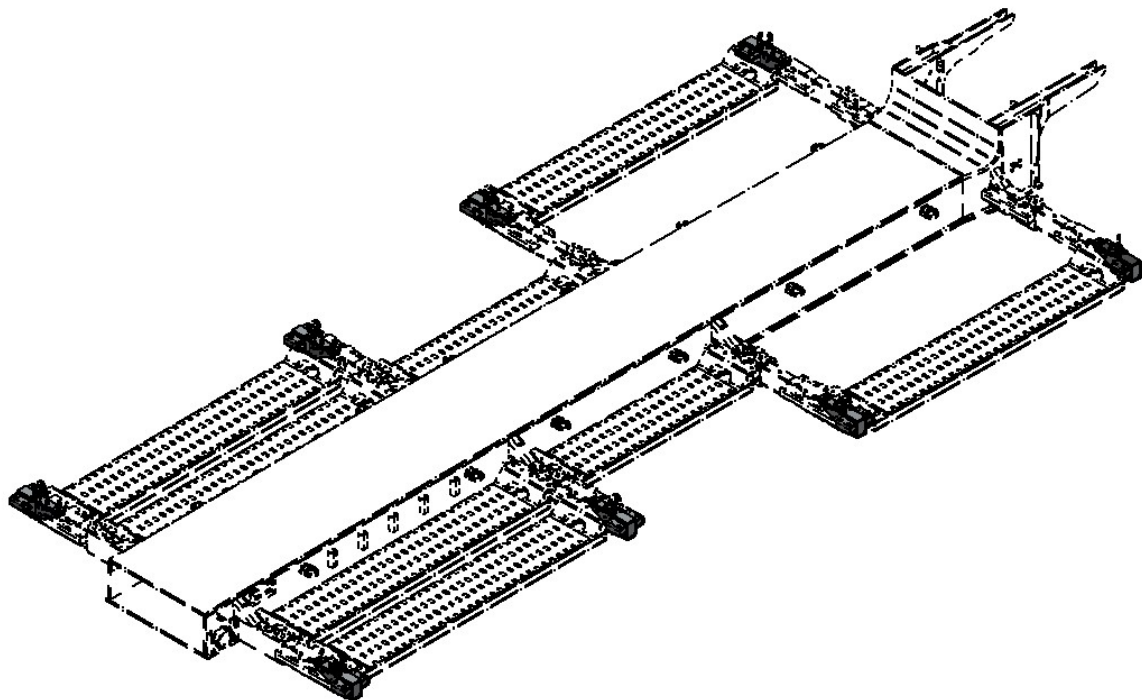

Rampen durch zusätzliche Einstecker auf 3.200 mm verbreiterbar

-8-

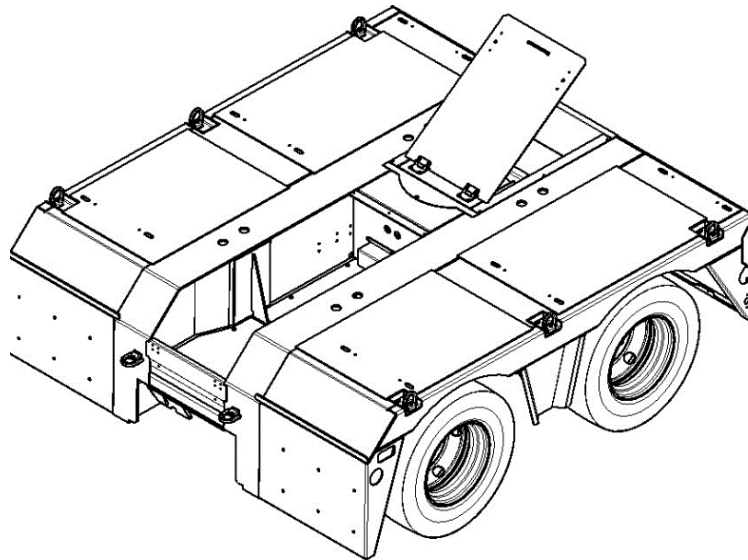

Heckteil 24 to. mit hydraulischer Federung und Lenkung